

INUMES

www.umes.edu.gt - Revista No. 11 - Nueva Guatemala de la Asunción - julio 2023



Miembro de:



Instituciones
Salesianas
de Educación
Superior

Inteligencia Artificial Generativa

Página 4

Prediabetes un
reto epidemiológico
en América Latina
Página 20

La Riqueza
de Guatemala
Página 54

El Educador en el Sistema Preventivo
de Don Bosco, Propuesta y análisis
en la Educación Superior
Página 24

Índice

04

Artículo Principal
Inteligencia Artificial Generativa

34

Art. Académico
Compuertas Lógicas con Enfoque Socioepistemológico

14

Investigación
Cómo encontrar su propósito

44

Reseña Histórica
Un manuscrito del siglo XVII de Santiago de Guatemala para aprender a tañer una guitarra por solfa o por cifra

20

Investigación
Prediabetes un reto epidemiológico en América Latina

54

Ensayo
La Riqueza de Guatemala

24

Art. Académico
El Educador en el Sistema Preventivo de Don Bosco, Propuesta y análisis en la Educación Superior

56

Ensayo
La idealidad social guatemalteca: en búsqueda del bienestar

28

Art. Académico
Ante la realidad de la muerte, vivamos sabiamente delante de un Dios eterno (salmo 90)

62

Testimonial
Escribir como un método de salvación

Consejo Editorial: **Mgtr. Karen Ayala Vásquez** · Diseño y Diagramación: **Lic. Edward Trinidad**
Información y Contacto: revista@umes.edu.gt · Mgtr. Karen Ayala

Editorial

La Tecnología en la Actualidad

La tecnología ha venido a facilitar la vida del ser humano en todos los ámbitos, si tuviéramos que enumerar sus beneficios, serían incalculables. Sin embargo, es importante tener en cuenta ciertos aspectos provocados por la misma, por ejemplo la deshumanización, la cual fomenta el aislamiento social.

Las comidas en familia que antes eran un momento propicio para entablar una plática con papá o con un hermano, ahora están supeditadas por el celular o por otro dispositivo; la comunicación con nuestros seres queridos y la parte afectiva que son elementales para todo ser humano, están quedando desfasadas.

Si somos conscientes, nos vamos a dar cuenta que la tecnología tiene ventajas y desventajas, y está en nuestro diario vivir avanzando a pasos agigantados, por lo que no podemos quedarnos atrás, pero no nos olvidemos de la parte humana.

Es por ello que en InUmes 11, abordamos diversos temas de interés actual, como lo es la "Inteligencia Artificial Generativa", la cual permite a los usuarios generar rápidamente contenido nuevo basado en una variedad de entradas. Asimismo, el artículo "Cómo encontrar su propósito", donde nos explican cómo identificar y priorizar los valores propios para obtener dirección, sentido y motivación en la vida.

"Prediabetes un reto epidemiológico en América Latina" es un tema interesante, que nos explica que los factores ambientales, el sedentarismo y una dieta inadecuada, así como los factores genéticos de la población, han permitido un alza en la región latinoamericana.

"La idealidad social guatemalteca: en búsqueda del bienestar", es un tópico que nos enfatiza que el sentido de la vida debe estar en lo que anhelamos, no en una ideología.

Así también, en la presente edición encontraremos el ensayo "la Riqueza de Guatemala", donde el autor se pregunta por qué Guatemala no se ha podido desarrollar como si fuese un país de primer mundo, contando con todos los recursos que permiten tener una economía autónoma en su mayoría.

Estos y otros temas encontrarás en InUmes 11, donde te exhortamos a seguir adelante, a hacer buen uso de las diferentes tecnologías, a seguir actualizándote y capacitándote, ya que el aprendizaje continuo es la única vía para sacarle provecho a los avances tecnológicos.

Inteligencia artificial generativa

Parte III¹

Por: Mgtr. Walter Pompilio González Argueta²

La inteligencia artificial sigue evolucionando a pasos agigantados, desde los sistemas expertos, al aprendizaje automático y aprendizaje profundo, hasta su forma más reciente que está captando la atención mundial: la inteligencia artificial generativa (Generative AI o GenAI en inglés). Este artículo busca clarificar qué es la inteligencia artificial generativa, mostrar algunos ejemplos del mundo real, describir cómo su integración con la inteligencia de negocios y el aprendizaje automático beneficia a las empresas, y explorar hacia dónde va.

¿Qué es la inteligencia artificial generativa?

La inteligencia artificial generativa permite a los usuarios generar rápidamente contenido nuevo basado en una variedad de entradas. Las entradas y salidas de estos modelos pueden incluir texto, imágenes, sonidos, animaciones, modelos 3D u otros tipos de datos.

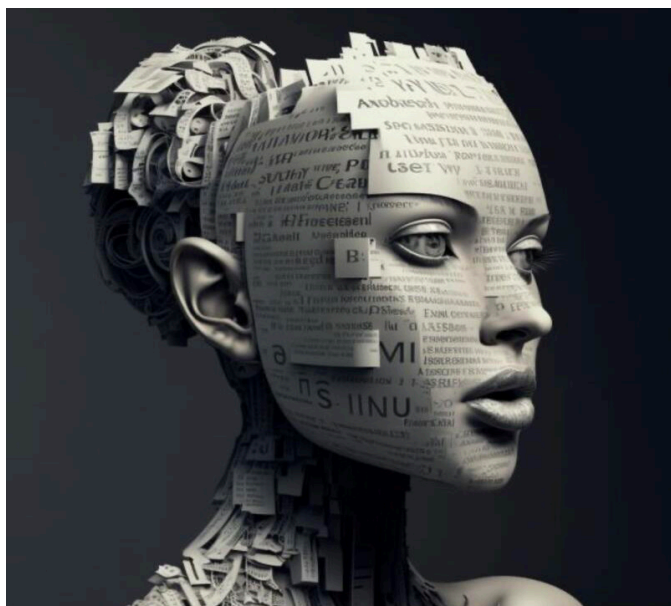

Principios de IA generativa. Digital, Data and Design Institute at Harvard

¹Parte I y II, en edición 7 y 9 respectivamente.

²Ingeniero en Ciencias y Sistemas de la USAC, MBA de la Escuela Superior de Ciencias Empresariales -ESCE- de la UMES, alumno de varios programas de certificación empresarial en Harvard Business School Online, asistente a conferencia de Innovación a través de Tecnología en la MIT Sloan School of Management, y certificaciones técnicas de Analista y Científico de Datos. Gerente General de Innovestra, catedrático de maestría en la ESCE de la Universidad Mesoamericana, Sede Central.

La IA generativa es un nuevo tipo de aprendizaje automático (Machine Learning o ML en inglés) que ha aparecido en muchos titulares recientemente. La investigación de CIO Dive encuentra que 7 de cada 10 ejecutivos dicen que sus empresas están investigando o explorando la IA generativa.

Para llegar a la IA generativa, primero hay que hablar sobre el aprendizaje profundo. El aprendizaje profundo (Deep Learning o DL en inglés), es un subconjunto de ML que utiliza redes neuronales artificiales para procesar patrones más complejos que el ML tradicional. La IA generativa se encuentra aún más abajo en el embudo, como un subconjunto de aprendizaje profundo que generalmente involucra la arquitectura de transformador. Esencialmente, es un tipo de IA que puede mapear dependencias y patrones de largo alcance en grandes conjuntos de entrenamiento, luego usar lo que aprende para producir contenido nuevo, incluido texto, imágenes, audio y datos sintéticos.

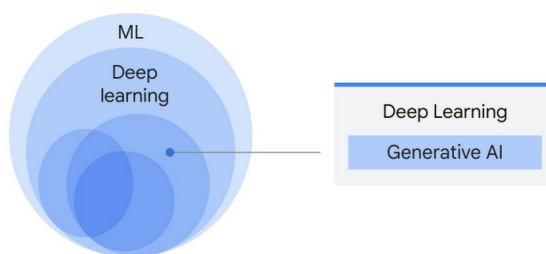

Clasificación de la IA generativa. Google Cloud

La IA generativa se puede ejecutar en una variedad de modelos, que utilizan diferentes mecanismos para entrenar la IA y crear resultados. Estos incluyen redes antagónicas generativas (GAN), transformadores y codificadores automáticos variacionales (VAEs).

La IA generativa se basa en modelos muy grandes que se entrenan previamente en grandes cantidades de datos y comúnmente se conocen como modelos básicos (Foundation Models).

o FMs en inglés). Los FM actuales tales como modelos de lenguaje grande (Large Language Model o LLM en inglés) como GPT, Bard o BLOOM, y el modelo de texto a imagen como Stable Diffusion o DALL-E, pueden realizar una amplia gama de tareas que abarcan múltiples dominios, como responder a interacciones de texto, escribir publicaciones de blog, generar imágenes, resolver problemas matemáticos, participar en diálogos y responder preguntas basadas en un documento.

Interfaces de IA generativa

Algunos de los ejemplos recientes más populares de interfaces de IA generativas son:

ChatGPT

Creado por OpenAI, ChatGPT es un ejemplo de IA generativa de texto a texto: esencialmente, un chatbot impulsado por IA entrenado para interactuar con los usuarios a través del diálogo en lenguaje natural. Los usuarios pueden hacer preguntas a ChatGPT, participar en conversaciones de ida y vuelta y pedirle que componga texto en diferentes estilos o géneros, como poemas, ensayos, historias o recetas, entre otros.

Lanzada en noviembre de 2022, una versión gratuita de ChatGPT está disponible para su uso en línea. OpenAI también vende la interfaz de programación de aplicaciones (API) para ChatGPT, entre otras opciones de suscripción e integración empresarial.

DALL-E

DALL-E es un ejemplo de IA generativa de texto a imagen que OpenAI lanzó en enero de 2021. Utiliza una red neuronal

que fue entrenada en imágenes con descripciones de texto que las acompañan. Los usuarios pueden ingresar texto descriptivo y DALL-E generará imágenes fotorrealistas basadas en el aviso. También puede crear variaciones sobre la imagen generada en diferentes estilos y desde diferentes perspectivas.

DALL-E también puede editar imágenes, ya sea realizando cambios dentro de una imagen (lo que se conoce en el software como Inpainting) o extendiendo una imagen más allá de sus proporciones o límites originales (lo que se conoce como Outpainting).

Bard

Bard es una interfaz de IA generativa de texto a texto basada en el gran modelo de lenguaje LaMDA (Language Model for Dialogue Applications) de Google. Al igual que ChatGPT, Bard es un chatbot con tecnología de inteligencia artificial que puede responder preguntas o generar texto según las indicaciones del usuario. Google lo anuncia como una "experiencia complementaria a la Búsqueda de Google".

En marzo de 2023, Bard se lanzó para uso público en los Estados Unidos y el Reino Unido, con planes de expandirse a más países en más idiomas en el futuro.

Aplicaciones de IA generativa populares actuales

Algunos ejemplos de casos de uso actuales para modelos de IA generativa incluyen:

Modelos de lenguaje	Modelos de audio y voz	Modelos visuales y de imágenes	Modelos de datos y análisis
<ul style="list-style-type: none"> • Traducción • Redacción creativa, académica y empresarial • Escritura de código • Secuenciación genética • Corrección o análisis gramatical 	<ul style="list-style-type: none"> • Componer y escribir canciones • Doblaje • Dictado y transcripción • Reconocimiento de voz y habla • Edición de sonido 	<ul style="list-style-type: none"> • Ilustración • Infografías • Modelado 3D • Diseño creativo • Edición de imagen • Representación arquitectónica 	<ul style="list-style-type: none"> • Creación de datos sintéticos • Integración y calidad de datos • Descubrimiento y visualización de datos • Análisis predictivo y prescriptivo

Tabla: Ejemplos de casos de uso actuales para modelos de IA generativa.

Aplicaciones por industria

Los ejemplos de aplicaciones actuales en diferentes campos incluyen:

- **Industria automotriz:** los datos sintéticos producidos por IA pueden ejecutar simulaciones y entrenar vehículos autónomos.
- **Atención médica e investigación científica:** los científicos pueden usar IA para modelar secuencias de proteínas, descubrir nuevas moléculas o sugerir nuevos compuestos de medicamentos para probar, mientras que los médicos y profesionales pueden usar IA para analizar imágenes para ayudar en los diagnósticos.
- **Medios y entretenimiento:** la IA se puede utilizar para generar contenido de forma rápida, fácil y económica o (como herramienta) para mejorar el trabajo de creativos como escritores y diseñadores.
- **Climatología y meteorología:** la IA puede simular desastres naturales, pronosticar el clima y modelar diferentes escenarios climáticos.
- **Educación:** la IA se puede utilizar para complementar el aprendizaje en el aula con tutorías individuales a través de un chatbot, o para crear materiales de cursos, planes de lecciones o plataformas de aprendizaje en línea.
- **Gobierno:** el uso de IA por parte del gobierno de los Estados Unidos varía según el departamento. Ha publicado información sobre sus casos de uso desde 2022.

Por supuesto, la IA se puede utilizar en cualquier industria para automatizar tareas rutinarias, como la toma de actas, la documentación, la codificación o la edición, para mejorar los flujos de trabajo existentes o para apoyar la toma de decisiones gerenciales junto con el software preexistente o dentro de este.

A medida que los modelos de IA generativa también se empaquetan para soluciones comerciales personalizadas, o se desarrollan de manera de código abierto, las industrias continuarán innovando y descubriendo formas de aprovechar sus posibilidades.

Ejemplos del mundo real de cómo las empresas están usando ChatGPT:

ChatGPT claramente tiene enormes implicaciones para muchas industrias y profesiones. Algunas empresas ya lo están utilizando para crear nuevos servicios para los clientes, mientras que otras lo están utilizando para impulsar la eficiencia en sus operaciones internas. Entonces, aquí hay un resumen de algunos de los casos de uso más importantes e impactantes hasta el momento:

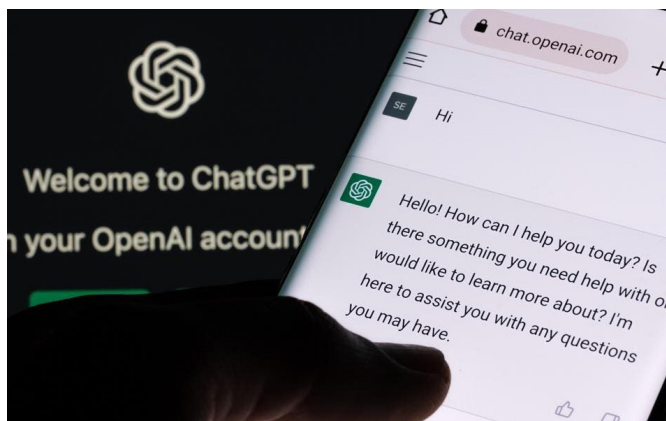

Ejemplos del mundo real de cómo las empresas están usando ChatGPT. ADOBE STOCK

Expedia

Expedia, uno de los sitios web y aplicaciones de planificación de viajes más populares del mundo, ha integrado la asistencia de inteligencia artificial conversacional en sus servicios. Esto

significa que, en lugar de buscar vuelos, hoteles o destinos, los clientes pueden planificar sus vacaciones como si estuvieran conversando con un agente de viajes, amable y experto. Además, la aplicación crea automáticamente listas inteligentes de los hoteles y atracciones que le interesan al cliente para ayudar con la planificación.

Microsoft

Microsoft es un campeón desde hace mucho tiempo de ChatGPT y un importante inversor en OpenAI, la empresa que lo creó. Los modelos de lenguaje grande (LLM) que impulsan el chatbot ChatGPT (GPT-3 y GPT-4) ahora impulsan su motor de búsqueda Bing, lo que permite a los usuarios buscar y recibir resultados a través de una interfaz conversacional en lugar de la lista tradicional de enlaces web. Microsoft también está avanzando con integrar la tecnología en toda su gama de servicios de software de renombre como Word y Excel y el resto de productos.

Duolingo

Duolingo, especialista en educación de idiomas, ha lanzado dos nuevas funciones impulsadas por GPT-4, el más poderoso de los LLM del creador de ChatGPT, OpenAI. Duolingo Max permite a los estudiantes de idiomas obtener explicaciones detalladas de por qué sus respuestas a las preguntas de práctica o prueba fueron correctas o incorrectas, entregadas en lenguaje natural, tal como lo haría un tutor humano. La otra característica permite a los estudiantes practicar sus habilidades lingüísticas mediante el juego de roles con personajes de IA, como pedir bebidas a un barista en un café parisino. Las personas tienen sus propias personalidades e historias de fondo únicas que los usuarios pueden conocer a medida que interactúan con ellas.

Coca Cola

El gigante de los refrescos se asoció con los consultores Bain & Company, con el objetivo de utilizar ChatGPT para

ayudar con el marketing y crear experiencias personalizadas para los clientes. Según un comunicado de prensa, planea utilizar la tecnología, junto con la herramienta de imagen generativa Dall-E, para crear textos publicitarios, imágenes y mensajes personalizados.

Snap Inc.

Los creadores de la popular aplicación de mensajería social Snapchat han incorporado IA conversacional en su producto. El bot, llamado My AI, aparece como un contacto habitual en la lista de amigos del usuario y se puede llamar para chatear en cualquier momento para ayudar a responder preguntas o simplemente para entretenerse. Los usos sugeridos de Snapchat incluyen "ofrecer consejos sobre el regalo perfecto para el cumpleaños de su mejor amiga, ayudar a planificar un viaje de senderismo para un fin de semana largo o sugerir qué preparar para la cena".

Otras empresas como Slack, Octopus Energy, Cheggmate, Freshworks y Udacity, están integrando ChatGPT para mejorar la experiencia del cliente y/o eficientizar sus operaciones, y con ello aprovechar al máximo esta nueva forma de IA.

Integración de IA generativa e inteligencia de negocios:

En el ámbito de la inteligencia de negocios (Business Intelligence o BI en inglés), muchos proveedores han integrado o están por integrar la IA generativa para potenciar su funcionalidad analítica. Microsoft, ThoughtSpot, MicroStrategy, Salesforce y Qlik son algunos de ellos y han hecho avances significativos.

Microsoft es uno de los proveedores más destacados en la actualidad en la integración de la IA generativa en sus servicios de software. En el caso de la inteligencia de negocios, durante el evento Microsoft Build 2023, el cual tuvo lugar en mayo de 2023 en Seattle, Washington, Estados Unidos y que fue difun-

dido a nivel global, Microsoft anunció el lanzamiento de Microsoft Fabric y Copilot en Power BI. Fabric, inicialmente en versión preliminar, es un producto analítico integral centrado en el ser humano que reúne todos los datos y análisis de una organización en un solo lugar.

Copilot en Power BI, inicialmente en versión preliminar privada, combina IA generativa avanzada con los datos para ayudar a todos a descubrir y compartir conocimientos más rápido. Los usuarios simplemente describen los conocimientos que necesitan o hacen una pregunta sobre sus datos, y Copilot analizará y extraerá los datos correctos en un informe sorprendente, convirtiendo los datos en conocimientos procesables al instante.

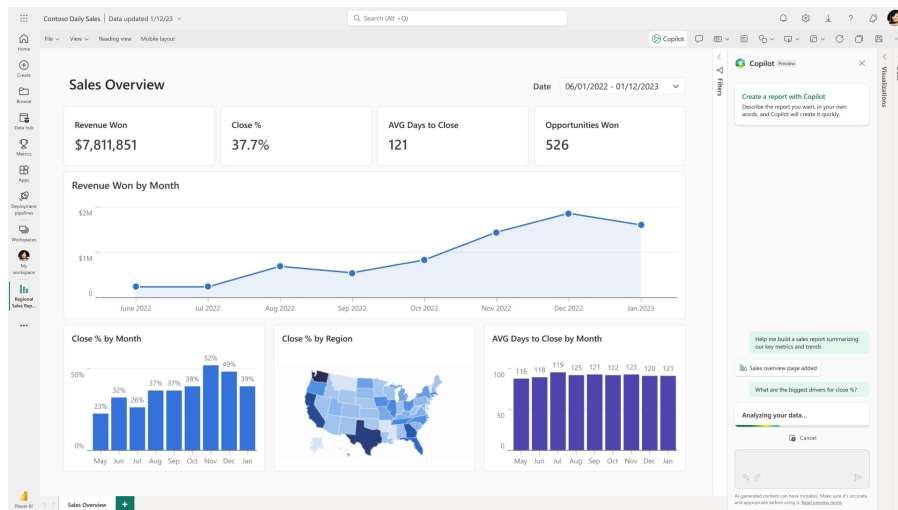

Copilot en Power BI. Microsoft Power BI Blog

ThoughtSpot es un proveedor de inteligencia de negocios y análisis que ha hecho el trabajo de integrar el servicio GPT de OpenAI directamente en su producto.

En marzo de 2023, la compañía anunció ThoughtSpot Sage, una nueva opción con tecnología GPT-3.5 diseñada para permitir a los usuarios "chatear con sus datos", entre otras cosas.

La nueva oferta, que fue lanzada en versión preliminar, incorporó GPT-3 de tres formas. En primer lugar, ChatGPT ahora es una opción cuando se usa la función de consulta en lenguaje natural (NLQ) para buscar en el catálogo de ThoughtSpot consultas y contenido preexistentes. En segundo lugar, puede proporcionar información de los datos del cliente a través de la generación de SQL con tecnología LLM y crear narraciones en torno a esa información generada. Por último, GPT-3.5 se puede utilizar durante el proceso de modelado de datos, mediante la generación de "sinónimos" para las tablas de datos, lo que reduce la barrera de entrada para trabajar con datos en ThoughtSpot.

ThoughtSpot ha estado a la vanguardia en el uso de NLQ y en hacer que los usuarios se sientan cómodos con las interacciones basadas en búsquedas en su oferta de BI. El trabajo que se ha hecho para incorporar ChatGPT lleva el trabajo de NLQ al siguiente nivel, dijo Amit Prakash, CTO y cofundador de ThoughtSpot.

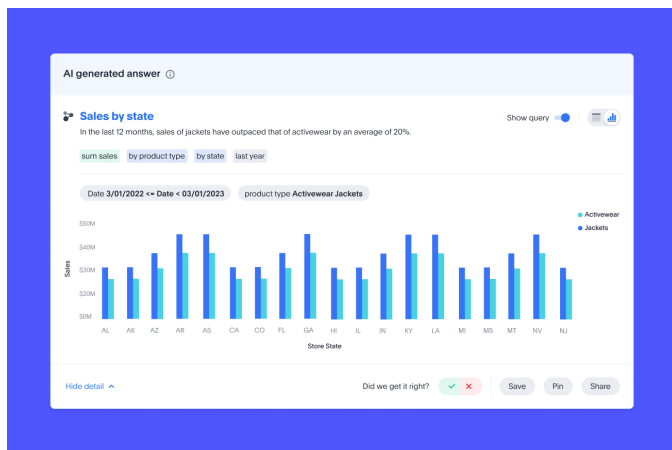

Respuesta generada con IA en ThoughtSpot Sage

MicroStrategy por su parte, en la conferencia anual MicroStrategy World 2023, una de las conferencias analíticas más importantes a nivel global, la cual tuvo lugar en mayo de 2023 en Orlando, Florida, Estados Unidos, en sus presentaciones principales "The Power of ONE" y "Futures", así como en la sesión "MicroStrategy and ChatGPT: A Roadmap Discussion", presentó, entre otras cosas, los pasos que está siguiendo para integrar la IA generativa en su plataforma analítica.

MicroStrategy está centrándose en el avance de su núcleo analítico, la introducción de experiencias aumentadas y la integración de la inteligencia artificial. Con el lanzamiento de MicroStrategy ONE, la plataforma analítica integrada para todos los usuarios y todos los casos de uso, más la integración de la IA generativa en su funcionalidad principal, está llevando su plataforma a otro nivel.



Oradores principales en MicroStrategy World 2023

Integración de IA generativa y aprendizaje automático:

La integración más natural de la IA generativa es con las plataformas de IA empresarial, puesto que se considera una extensión orgánica de la funcionalidad central de aprendizaje automático y aprendizaje profundo, incluida en estas plataformas de análisis predictivo y prescriptivo. Los proveedores de IA empresarial ya están integrando la IA generativa, entre ellos Microsoft, AWS, DataRobot, Dataiku, H2O.ai y otros.

Microsoft ya tiene ChatGPT disponible al mercado a través del servicio Azure OpenAI, ya sea para uso directo por parte de las empresas o para integrar con otras plataformas existentes. Microsoft ofrece también el servicio Azure Machine Learning para las empresas que desean adoptar la propuesta todo en uno de IA de Microsoft.

AWS por su lado, cuenta con una serie de servicios para IA generativa que incluyen Amazon Bedrock, Amazon EC2 Trn 1n and Amazon EC2 Inf2, y Amazon CodeWhisperer. El Dr. Werner Vogels, director de tecnología de Amazon y Swami Sivasubramanian, vicepresidente de base de datos, análisis y aprendizaje automático de AWS, se sentaron a hablar sobre el amplio panorama de la IA generativa, por qué no es tan exagerada y cómo AWS está democratizando el acceso a grandes lenguajes y modelos básicos.



Hola mundo: Conozca la IA generativa | Amazon Web Services

DataRobot por su parte anunció en mayo de 2023, una alianza con Microsoft para acelerar el valor de la inteligencia artificial. La integración de DataRobot con los servicios Azure OpenAI y Azure Machine Learning de Microsoft traerán a los clientes capacidades de IA generativa y una plataforma más poderosa y versátil para construir, implementar y administrar modelos de IA.

El futuro de la IA generativa:

Las herramientas de IA generativa como ChatGPT y Stable Diffusion han hecho que todos hablen sobre la inteligencia artificial, pero ¿hacia dónde va?



El futuro de la IA generativa. ADOBE STOCK

Todavía estamos solo al principio. Pronto veremos una aceleración en el ritmo de desarrollo de nuevas formas de IA generativa. Echemos un vistazo a algunas de las formas en que se puede esperar que la IA generativa evolucione en un futuro cercano:

Más allá de ChatGPT: Se podrá crear contenido más original, pues comprenderá factores como la psicología y el proceso creativo humano con mayor profundidad, lo que permitirá crear textos escritos más profundos y atractivos.

IA generativa visual: Actualmente se tienen algunas limitaciones debido a la naturaleza intensiva del procesamiento de datos requerido para crear imágenes y videos. A medida que se vuelve más avanzado, será más fácil crear imágenes y videos de casi cualquier cosa, será difícil distinguir el contenido de la IA generativa de la realidad.

IA generativa en el metaverso: Se acelerará el diseño y el desarrollo de entornos de realidad virtual y aumentada (VR/AR), que es un proceso que requiere mucho tiempo y recursos, y Meta (anteriormente Facebook) ha indicado que esto podría desempeñar un papel en el futuro de sus plataformas de mundos 3D. Además, se puede utilizar para crear avatares más realistas que ayuden a dar vida a estos entornos, capaces de acciones e interacciones más dinámicas con otros usuarios.

IA generativa de audio, música y voz: En la música, permitirá crear composiciones novedosas. Será posible crear bandas sonoras adaptables en tiempo real, por ejemplo, en videojuegos o incluso para acompañar imágenes en vivo de eventos del mundo real, como deportes. La síntesis de voz también mejorará, acercando las voces generadas por computadora a los niveles de expresión, inflexión y emoción que transmite una voz humana. Esto abrirá posibilidades para la traducción en tiempo real, el doblaje de audio y las narraciones y locuciones automatizadas en tiempo real.

Diseño generativo: Están surgiendo herramientas que permitirán a los diseñadores simplemente ingresar los detalles de los materiales que se utilizarán y las propiedades que debe tener el producto terminado, y los algoritmos crea-

rán instrucciones paso a paso para diseñar el artículo terminado. Los ingenieros de Airbus utilizaron herramientas como esta para diseñar particiones interiores para el avión de pasajeros A320, lo que resultó en una reducción de peso del 45% con respecto a las versiones diseñadas por humanos.

IA generativa en videojuegos: Los diseñadores podrán conceptualizar y construir mejores entornos inmersivos para desafiar a los jugadores. Se podrán generar paisajes, terrenos y arquitectura, liberando tiempo para que los diseñadores trabajen en historias, rompecabezas y mecánicas de juego atractivas. Habrá juegos y simulaciones que reaccionen a las interacciones de los jugadores sobre la marcha. Esto conducirá a juegos mucho más inmersivos y realistas que los juegos más avanzados en la actualidad.

IA generativa y la gestión de datos: Las empresas podrán encontrar patrones en los datos y definir reglas o árboles de decisión sobre cómo tratar esos sets de datos, filtrarlos, limpiarlos e integrarlos más fácilmente moviéndolos más rápida y dinámicamente.

IA generativa y el análisis de datos: Permitirá definir historias sobre los datos, cambiar colores y formas de visualización, recomendar indicadores, cambiar umbrales en función de metas ajustables según

la estacionalidad o nuevos eventos, y hacer recomendaciones en tiempo real. Cambiará gradualmente la interacción humana hacia una más natural, como en las películas de ciencia ficción, en donde un asistente virtual con gráficas en realidad virtual y aumentada, y hologramas, nos ayudarán a tomar mejores decisiones, más rápido y en tiempo real.

El futuro llega demasiado pronto, la IA generativa tiene el potencial para hacerlo realidad.

Referencias:

1. *Generative AI Principles*. Digital, Data and Design Institute at Harvard, 2023. <https://d3.harvard.edu/events/generative-ai-principles/>
2. *Generative AI: How It Works, History, and Pros and Cons* <https://www.investopedia.com/generative-ai-7497939>
3. *Hello World: Meet Generative AI | Amazon Web Services*. Youtube, April 2023. <https://youtu.be/dBzCGcwYCJo>
4. *Integration of Generative AI, World 2023 Keynote: Futures*. MicroStrategy World, Mayo 2, 2023. <https://www.microstrategy.com/en/resources/video/integration-of-generative-ai>

5. *Introducing Microsoft Fabric and Copilot in Microsoft Power BI*. Microsoft Power BI Blog, Mayo 23, 2023. <https://powerbi.microsoft.com/en-us/blog/introducing-microsoft-fabric-and-copilot-in-microsoft-power-bi/>
6. *New generative AI training content*. Google Cloud Blog. <https://cloud.google.com/blog/topics/training-certifications/new-google-cloud-generative-ai-training-resources>
7. *10 Amazing Real-World Examples Of How Companies Are Using ChatGPT In 2023*. Forbes 2023. <https://www.forbes.com/sites/bernardmarr/2023/05/30/10-amazing-real-world-examples-of-how-companies-are-using-chatgpt-in-2023/?sh=574b1d8a1441>
8. *The Future of Generative AI Beyond ChatGPT*. Forbes 2023. <https://www.forbes.com/sites/bernardmarr/2023/05/31/the-future-of-generative-ai-beyond-chatgpt/>
9. *Which BI and Analytics Vendors Are Incorporating ChatGPT, and How*. Datanami, abril 2023. <https://www.datanami.com/2023/04/19/which-bi-and-analytics-vendors-are-incorporating-chatgpt-and-how/>



INSCRIPCIONES ABIERTAS

EL MUNDO ESTÁ CAMBIANDO

VAMOS
UN PASO **ADELANTE**

PBX 2413-8021

www.umes.edu.gt



SEDE CENTRAL- GUATEMALA

MAESTRÍAS

- Docencia Superior
- Ciencias de la Comunicación Social con Especialización en Gestión Multimedia
- Finanzas Empresariales
- Administración de Negocios
- Marketing

Cómo encontrar su propósito

Por: Dr. Carlos Seijas¹

Resumen

Este artículo aborda la importancia de conectar con los valores personales para lograr una vida significativa y satisfactoria. En él se diferencia entre objetivos y valores, y se explica cómo identificar y priorizar los valores propios para obtener dirección, sentido y motivación en la vida. También se brindan herramientas prácticas para conectar con los valores y se destacan los beneficios de vivir de acuerdo con ellos. En resumen, el artículo ofrece una guía práctica para aquellos que desean vivir con más autenticidad y propósito al conectarse con sus valores fundamentales.

Palabras Clave: Valores personales, Objetivos de vida, Autenticidad, Sentido de la vida, Motivación intrínseca.

Cómo conectar con sus valores: Distin-ga sus objetivos de sus valores y obten-ga dirección, sentido y motivación.

Una vez, pregunté a una cliente en particular por sus valores más profundos. Hizo una larga pausa antes de decir finalmente: "Es lo que más miedo me ha dado que me pregunten". Empezó a llorar. "Hacia mucho, mucho tiempo que no pensaba en ello".

Desgraciadamente, esto no es infrecuente. Es fácil atascarse en las tareas y

hábitos diarios y perder de vista lo que más importa. Como un engranaje de una máquina, puede que funcionemos por fuera, pero en realidad estemos atascados por dentro, repitiendo los mismos viejos movimientos, incapaces de cambiar o incluso de ver una forma diferente de vivir.

Puede que hayamos adoptado sin pensar los valores y objetivos de nuestros amigos y familiares, sin atrevernos nunca a explorar los nuestros por miedo a que se desvíen de nuestra educación cultural. O puede que hayamos llegado a dudar de nuestra capacidad para seguir un camino diferente porque no somos lo bastante listos, no tenemos la suficiente confianza en nosotros mismos, no somos lo bastante guapos o, simplemente, no somos lo bastante.

Hay muchas razones por las que perdemos el contacto, y todas conducen al sufrimiento, porque los humanos no somos máquinas sin mente que siguen un guion programado, sino seres que respiran con un anhelo de sentido y autodirección. Sin propósito, la vida se vuelve vacía y aburrida.

Lo que los valores pueden hacer por usted

Los valores son cualidades elegidas de ser y hacer, como ser un padre cariñoso,



ser un amigo fiable, ser cariñoso, leal, honesto y valiente. Pueden expresarse con verbos y adverbios, como enseñar con compasión y dar con gratitud. Sin embargo, no son metas. Las metas son finitas; son logros, y una vez que se alcanzan, se ha terminado con ellos. Los valores, en cambio, son perdurables, guías eternas para vivir. No puede alcanzar un valor; solo puede manifestarlo actuando de acuerdo con él.

Sus valores no solo le indican dónde concentrar sus esfuerzos y energías, sino

¹Doctor en Ciencias Políticas por la Universidad de Complutense de Madrid, Doctor en Sociología por la Universidad de Barcelona, *Magister Scientiæ* en Métodos Matemáticos Aplicados a las Ciencias Sociales por la Universidad de Costa Rica, Psicólogo por la Universidad Francisco Marroquín. Director del Observatorio del Procurador de los Derechos Humanos. Docente de la Universidad Mesoamericana Sede Central.

que también le proporcionan una nueva fuente de motivación. El dolor que ha tenido que soportar a lo largo de su camino se hace mucho más llevadero cuando está al servicio de sus objetivos y valores. Y actuar en consonancia con los deseos más profundos de su corazón le aporta una sensación de plenitud y vitalidad que ninguna riqueza material puede igualar.

Los valores que elija dependen totalmente de usted. Si no tiene claro cuáles podrían ser esos valores y cómo ponerlos en práctica, he aquí algunos pasos.

Cómo el "tengo que" se convierte en "quiero": Alcance sus objetivos haciendo que tengan un propósito

Generalmente asumimos que enfrenarse a demasiados obstáculos mientras se persigue un objetivo, hace mella en nuestro nivel de motivación. Sin embargo, un estudio publicado en el *Journal of Research in Personality* da la vuelta a esta lógica, sugiriendo que en realidad es nuestra motivación la que determina el número y la dificultad de los obstáculos a los que nos enfrentamos.

"Cuando persiguen un objetivo e intentan cambiar su comportamiento, la mayoría de las personas tienen grandes intenciones, pero a menudo esas intenciones no se traducen en acción", afirma Marina Milyavskaya, de la Universidad de Carleton (Canadá). Cualquier tentación que se interponga en nuestro camino hacia la consecución de nuestros objetivos, constituye un obstáculo. Por ejemplo, la comida basura es un obstáculo cuando nuestro objetivo es comer sano, y los móviles y otros distractores son obstáculos cuando nuestro objetivo es estudiar o trabajar.

Los obstáculos, y su nivel de dificultad, pueden ser percibidos de forma diferen-

te por distintas personas. La personalidad de cada individuo, el tipo de objetivo que intenta alcanzar y la fuerza de su deseo son factores que influyen a la hora de determinar su percepción de los obstáculos y su relación con ellos.

Otro factor importante es el tipo de motivación. El estudio de Carleton distingue entre dos tipos diferentes de motivación que experimentamos al perseguir un objetivo:

- La motivación "querer-para" representa nuestra motivación interna: hacer algo porque es personalmente importante para nosotros, es interesante o encaja bien con nuestros valores.
- La motivación "tener-para" implica comportamientos que creemos que deberíamos hacer, ya sea porque alguien nos lo exige o espera de nosotros, o porque nos sentiríamos culpables si no los realizáramos.

Los investigadores realizaron siete estudios para comprobar los niveles de motivación de los participantes asignándoles diferentes tareas y exponiéndoles a diversas tentaciones, como una pizza durante una reunión de la junta directiva.

Descubrieron que las personas que mostraban una motivación de "querer"-es decir, las que realizaban las tareas con sentimientos de interés personal- se alejaban conscientemente de los obstáculos, lo que les facilitaba la consecución de los objetivos. Lo contrario ocurría con las personas que funcionaban con motivación "tener-para".

La consecución de objetivos no consiste en ser extraordinariamente fuerte. En su lugar, se trata de conocer las cosas que nos hacen débiles y mantenernos a una distancia segura de ellas.

¿Cómo resuelve esto el problema de la motivación? Milyavskaya ofrece dos sugerencias para ayudar a abordar el problema inevitable de hacer las cosas porque tenemos que hacerlas. En lugar de quejarse cada vez que tenga que hacer una tarea de este tipo, genere motivación por querer hacerla. Piense en cómo encaja la tarea en sus valores e identidad. Reformúlela como algo que sea más *want-to*. Quizá valore ser un trabajador concienzudo; completar ese temido informe encaja con este valor. O quiero llegar a ser veterinario; hacer los deberes de matemáticas es importante para lograr ese objetivo. Hágalo más placentero en el momento. Acompañelo de algo que le resulte divertido o agradable, como escuchar música.

"Si se da cuenta de que persigue un objetivo por razones obligatorias, es más probable que tenga dificultades con ese objetivo", afirma. "Quizá merezca la pena sustituir ese objetivo por otro que tenga más significado o importancia personal, o, en su lugar, encuentre más razones de querer-tener para ir tras ese mismo objetivo".

Abordar una tarea con un sentido intrínseco de propósito le da la mejor oportunidad de cumplirla verdadera y felizmente.

Cómo causar impacto en 30 segundos: Un único y pequeño acto de bondad puede ser significativo para todos los que se vean afectados por él.

El valor de los actos de amabilidad pequeños y aleatorios es subestimado en gran medida por el que realiza el acto amable; la persona que recibe la amabilidad se ve mucho más afectada positivamente de lo que el altruista imagina. En una serie de estudios aparecidos en la revista *Journal of Experimental Psy-*

chology, los participantes en una pista de patinaje que recibieron chocolate caliente tuvieron la oportunidad de regalar sus tazas a un desconocido. Cuando se les pidió que calificaran el impacto de esto en los receptores, sus estimaciones fueron mucho más bajas de lo que los receptores realmente informaron.

En otro estudio en el que algunos participantes recibieron magdalenas por formar parte de la investigación, los que tuvieron la oportunidad de regalar su magdalena volvieron a subestimar con creces el efecto positivo que esto tendría en el receptor. Curiosamente, los receptores de la magdalena que sabían que venía de un desconocido como un acto aleatorio de amabilidad, sintieron un impacto positivo más fuerte que los que simplemente recibieron la magdalena como gesto de agradecimiento por formar parte del estudio. Los investigadores sugieren que puede haber muchas oportunidades de amabilidad perdidas, porque la gente infravalora el efecto positivo de su comportamiento.

Cuando nuestro sistema nervioso autónomo se encuentra en un estado de calma, seguridad y conexión, nuestro cuerpo puede restaurarse, curarse y repararse mejor. Pequeñas expresiones de amabilidad y compasión pueden marcar una profunda diferencia en la vida de las personas, sin importar a qué nos dediquemos o cuál sea nuestra relación con esa persona. Y no necesitamos mucho tiempo para hacerlo. Todo lo que necesitamos es pasar a la acción.

1. Piense en alguna ocasión en la que haya sido el destinatario de un acto de amabilidad. Puede ser algo pequeño, como que un desconocido en el supermercado le dijera una palabra amable. Piense en lo que piense, haga que ese momento sea lo más

vívido posible en su mente. Recuerde lo que sintió al recibir esta amabilidad. ¿Cómo se siente esto en su cuerpo en este momento? Sienta curiosidad por la zona que rodea el centro de su pecho, note cualquier apertura, calor o expansión.

2. Piense en una cosa amable que podría hacer por alguien en el próximo día más o menos. Puede ser algo sencillo y pequeño, algo que solo le lleve 30 segundos, como garabatear una nota amable para el camarero de su restaurante en el recibo que firma, o decirle a uno de sus empleados o compañeros de trabajo lo mucho que le aprecia. Cuando piense en hacer esto, imagínese la positividad que sentirá el destinatario. Ahora duplíquelo o triplíquelo porque es probable que esté subestimando el impacto.

3. No se contenga. Participe en una actividad de su elección o en cualquier cosa que se le presente. He aquí mi lista:

- Envíe un mensaje de texto a mi vecina diciéndole que tengo espacio extra en mi contenedor de reciclaje esta semana por si le sobra.
- Tender la mano a un amigo que ha sido operado recientemente y preguntarle cómo se encuentra.
- Decir a mis hijos lo orgulloso que estoy de ellos.
- Dar las gracias de corazón al que despacha en la tienda.
- Enviar una nota al creador de un curso en línea que estoy tomando; decirle lo mucho que estoy aprendiendo.

No subestime el valor de estos pequeños momentos. Pueden parecerle insignificantes, pero nunca se sabe cuánto impulsan a una persona y marcan la diferencia en su vida.

Los momentos que le dan sentido: Encontrar sentido nos hace más sanos y plenos.

¿Cómo encontrar el sentido en un mundo que no ofrece escasez de estrés, en una vida que está llena de las preocupaciones de sobrellevar las responsabilidades del día? Por desgracia, muchas personas luchan por conectar con ese sentido más profundo del significado. Si quiere empezar a pensar más profundamente en esto, hay algunas preguntas sencillas que puede hacerse.

1. ¿Cuándo se encuentra en flujo?

El psicólogo Mihaly Csikszentmihalyi ha estudiado el concepto de "flujo", un pilar de la investigación en psicología positiva que él mismo señaló en la década de 1970. Cuando está en flujo, está tan plenamente comprometido e inmerso en una actividad que se siente relajado, pero también desafiado, interesado pero no estresado. Es hacer algo en lo que pierde la noción del tiempo y se centra solo en la tarea que tiene entre manos, de forma positiva. Es lo contrario de mirar el reloj, donde desea que la tarea termine. ¿Qué tipo de actividades le llevan a este estado? ¿Hay partes de su trabajo que le encantan y que siente que hacen que el tiempo pase más rápido? ¿Hay aficiones que parecen hacer que una tarde de sábado desaparezca en el buen sentido? ¿Hay personas con las que pasa tiempo que le ayudan a olvidar sus preocupaciones, a deshacerse del equipaje del pasado y de las preocupaciones del futuro? Estas pistas pueden ayudar a afinar lo que le resuena más profundamente.

2. ¿Qué rostros ve cuando piensa en el amor?

No todo el mundo tiene un sentido o un propósito intrínsecamente ligado a otras personas, pero para muchos, las relaciones con los demás son la base del mismo. O quizá no sean necesariamente las personas sino ciertos animales con los que usted tiene la conexión más profunda. ¿Qué significa el amor para usted? Cuando imagina los rostros que lo encarnan, ¿quién le viene a la mente? No es infrecuente que alguien crea que el verdadero sentido de su vida no proviene de sus actividades profesionales, sino de otras personas. O quizá sea tanto profesional como personal: la organización para la que trabaja, las personas a las que ayuda voluntariamente o la comunidad o causa en la que ha llegado a creer. El amor puede significar muchas cosas para mucha gente, pero cuando imagina lo que significa para usted, a menudo puede indicarle la dirección correcta de su propósito: pensar en la razón por la que está en esta Tierra y en el legado que quiere dejar.

3. ¿En qué está más dispuesto a esforzarse?

Todos tenemos distintos niveles de motivación para distintas tareas, y algunas actividades nos parecen casi sin esfuerzo porque nos gusta mucho hacerlas. Piense cuándo disfruta realmente del trabajo duro. Paradójicamente, por supuesto, es probable que esas actividades no le parezcan trabajo, al menos no de la misma forma que completar un trabajo con el que no disfruta. Este viejo dicho es cierto: "Encuentra algo que te guste hacer y nunca trabajarás un día en tu vida". Por supuesto, muchos de nosotros nunca amaremos verdaderamente nuestros trabajos, y eso está bien, e incluso aquellos de nosotros que hemos

sido capaces de sentir pasión por nuestro trabajo podemos pasar por muchos periodos de sentirnos agobiados, estresados y sobrecargados por esas mismas carreras. Pero si puede examinar sus patrones sobre aquello por lo que ha trabajado duro -y por lo que ha querido trabajar duro- esto le ayudará a determinar qué tipos de búsqueda son más dignos de su tiempo y de su corazón y su alma.

4. Si tuviera que escribir su propia es- quela, ¿qué diría?

Por mucho que esto pueda parecer un ejercicio morboso, o incluso tonto, imaginar cuál quiere que sea el legado de su vida puede ayudarle en la búsqueda de un propósito (Andrea Bonior murió el lunes, siendo la primera persona de 107 años en ganar un campeonato de baloncesto en el espacio). Mirar hacia atrás en su vida cuando se acerca su final puede ser realmente útil para determinar a qué quiere dedicar su tiempo más preciado. Los que trabajan con personas que se encuentran al final de sus vidas, dicen que tienden a ver una y otra vez los mismos remordimientos, que a menudo implican demasiada preocupación por las cosas que no deberían haber importado, a expensas de las que han llegado a importar más que nada. ¿Qué quiere dejar atrás de forma tangible, emocional y social?

5. Si tuviera un día libre de responsabilidades y compromisos, ¿qué haría?

Intente, por un momento, imaginarse una pizarra completamente en blanco, libre de preocupaciones sobre lo que ocurrió ayer y lo que ocurrirá mañana. Por supuesto, podría tener el instinto simplemente de relajarse, de repararse con horas de sueño extra, un largo atracón de Netflix o un masaje. En cambio, usted ya se ha recargado, con sus energías y talen-

tos listos para ser gastados en cualquier cosa de su elección. ¿A qué dedicaría su tiempo? Elimine la lista de tareas pendientes que le agobia y tenga una idea más clara de lo que elegiría hacer en la vida, en lugar de lo que cree que no tiene más remedio que hacer. Al hacerlo, podrá tener un enfoque más claro sobre cómo emplear su tiempo. Al fin y al cabo, la elección es suya en última instancia.

Haga las paces consigo mismo: La vida es incierta y no siempre conseguimos lo que queremos.

Tenemos que ser honestos con nosotros mismos sobre la condición humana: Todo el mundo está sujeto a lesiones y enfermedades; forma parte de estar vivo. Para mí, estar vivo es un regalo, aunque sea misterioso. Eso significa que quiero encontrar la manera de vivir una vida rica y plena. Pero no hay forma de evitarlo: Mi enfermedad crónica ha limitado drásticamente lo que puedo hacer.

Haga las paces con sus circunstancias. Si tuviéramos control sobre nuestras vidas, nos aseguraríamos de que todas nuestras experiencias fueran agradables. Pero no conseguimos lo que queremos, o conseguimos lo que no queremos. Esto puede parecer una visión oscura. No lo es. Prefiero saber qué esperar que vivir en la ignorancia y sentirme continuamente decepcionado cuando las cosas no salen como había deseado. Aceptar que la vida es incierta e imprevisible y que no siempre nos salimos con la nuestra, abre la puerta a vivir con ecuanimidad, un estado mental tranquilo y equilibrado que acepta con gracia lo que venga. Es mucho pedir, pero también es el camino hacia la paz.

Aprenda a alegrarse por los demás. Si la idea de sentirse feliz por los demás que están por ahí, pasándose bien, le suena

extraña, no es una sorpresa: La lengua inglesa ni siquiera tiene una palabra para describir este sentimiento. Si lo intenta, puede que le ayude a sentirse mejor con sus limitaciones. Empiece por traer a su mente a alguien que esté feliz por algo que usted mismo no anhela, como ganar un acontecimiento deportivo o un premio de la Academia. Mientras piensa en la alegría de esa persona, intente sentirse feliz por ella. Una vez que sea capaz de hacerlo, pase a sentirse feliz cuando un ser querido se alegre por algo.

La autocompasión es su prioridad. Olvidamos que debemos ser amables con nosotros mismos. Es la mejor forma de aliviar el sufrimiento mental. A muchas personas les resulta fácil ser compasivas con los demás, pero son sus críticos más duros. Crean que no merecen su propia amabilidad. Pero nunca hay una razón válida para ser poco amable o duro con uno mismo. Por supuesto, puede aprender de sus errores. Pero aprenda y siga adelante. No se estanque en un autojuicio negativo sobre lo que dijo o hizo. Ya es bastante duro luchar con su salud cada día; no se obligue a luchar también con la autocrítica.

Conozca los deseos más profundos de su corazón

1. Valore sus dominios vitales

El siguiente ejercicio se basa en el Cuestionario de Vida Valiosa de Kelly G. Wilson.

Eche un vistazo a los siguientes ámbitos de la vida y puntúe su importancia en una escala del 1 al 10

(1 = menos importante; 10 = muy importante).

Esto es para usted y para nadie más. No hay respuestas correctas o incorrectas.

- Familia (aparte del matrimonio o la paternidad)
- Matrimonio, pareja, relaciones íntimas
- Crianza de los hijos
- Amigos, vida social
- Trabajo
- Educación, formación
- Ocio, diversión
- Espiritualidad
- Ciudadanía, vida comunitaria
- Autocuidado físico (dieta, ejercicio, sueño)

- Preocupaciones medioambientales
- Arte, expresión creativa y estética

2. Califique su coherencia

Examine una vez más las áreas vitales anteriores, pero esta vez califíquese en función de lo coherentes que hayan sido sus acciones con sus valores.

3. Anote sus valores

Eche un vistazo a sus respuestas de los ejercicios anteriores e identifique los ámbitos que tienen una puntuación alta en importancia, 9 o 10, y baja, 6 o menos, en acciones. Éstas son las áreas que necesitan su atención.

Anote sus valores en uno de los ámbitos que haya identificado previamente. Pregúntese: "¿Qué me importa en esta área?". "¿Qué quiero hacer en esta área que refleje ese interés?". "¿Qué puedo hacer para manifestar más este valor en mi vida?".

Escribir sobre sus valores tiene un efecto mensurable en su salud y su comportamiento, y esto es solo el principio. Hay muchas formas de conectar profundamente con su propósito y vivir en consonancia con sus objetivos y valores.

Vivir en consonancia con sus valores no consiste solo en saber lo que importa, sino también en actuar de acuerdo con estos principios. No es una elección de una sola vez, sino un viaje de por vida de elección y compromiso. Una y otra vez.

Referencias:

1. Boddy, C. R. (2014). *Corporate Psychopaths, Conflict, Employee Affective Well-Being and Counterproductive Work Behaviour*. *Journal of Business Ethics*, 121(1), 107–121. <https://doi.org/10.1007/s10551-013-1688-0>
2. Boddy, C. R. (2015). *Organisational psychopaths: a ten year update*. *Management Decision*, 53(10), 2407–2432. <https://doi.org/10.1108/md-04-2015-0114>
3. Bonior, A. (2020). *Detox Your Thoughts: Quit Negative Self-Talk for Good and Discover the Life You've Always Wanted*. Chronicle Prism

4. Cleckley, H. M. (1941). *The mask of sanity*. Mosby.
5. Corporate psychopathy and its influence on employee well-being and job satisfaction. *Personality and Individual Differences*, 59, 83–88. <https://doi.org/10.1016/j.paid.2013.11.010>
6. De Brito, S. A., Forth, A. E., Baskin-Sommers, A. R., Brazil, I. A., Kimonis, E. R., Pardini, D., Frick, P. J., Blair, R. J. R., & Viding, E. (2021). *Psychopathy*. *Nature Reviews Disease Primers*, 7(1), 49. <https://doi.org/10.1038/s41572-021-00282-1>
7. Eisenbarth, H., Hart, C. M., & Sedikides, C. (2018). *Do psychopathic traits predict professional success?* *Journal of Economic Psychology*, 64, 130–139. <https://doi.org/10.1016/j.joep.2018.01.002>
8. Forth, A., Sezlik, S., Lee, S., Ritchie, M., Logan, J., & Ellingwood, H. (2021). *Toxic Relationships: The Experiences and Effects of Psychopathy in Romantic Relationships*. *International Journal of Offender Therapy and Comparative Criminology*, 0306624X2110491. <https://doi.org/10.1177/0306624X211049187>
9. Hayes, S. C. (2015). *Terapia de aceptación y compromiso*. Desclée De Brouwer
10. Hayes, S. C. (2016). *The ACT in context*. Routledge.
11. Hayes, S. C., & Hofmann, S. G. (Eds.). (2018). *Process-based CBT: The science and core clinical competencies of cognitive behavioral therapy*. New Harbinger Publications.
12. Kranefeld, I., & Blicke, G. (2021). *The Good, the Bad, and the Ugly? A Triarchic Perspective on Psychopathy at Work*. *International Journal of Offender Therapy and Comparative Criminology*, 0306624X2110226. <https://doi.org/10.1177/0306624X211022667>
13. Lilienfeld, S. O., & Widows, M. R. (2005). *Psychopathy Personality Inventory Revised (PPI-R)*. Professional manual. Psychological Assessment Resources.
14. Mathieu, C., Neumann, C. S., Hare, R. D., & Babiak, P. (2014). *A dark side of leadership: Corporate psychopathy and its influence on employee well-being and job satisfaction*. *Personality and Individual Differences*, 59, 83–88. <https://doi.org/10.1016/j.paid.2013.11.010>
15. Muris, P., Merckelbach, H., Otgaar, H., & Meijer, E. (2017). *The Malevolent Side of Human Nature: A Meta-Analysis and Critical Review of the Literature on the Dark Triad (Narcissism, Machiavellianism, and Psychopathy)*. *Perspectives on Psychological Science*, 12(2), 183–204. <https://doi.org/10.1177/1745691616666070>
16. Roberts, A. D. L., & Coid, J. W. (2007). *Psychopathy and offending behaviour: Findings from the national survey of prisoners in England and Wales*. *Journal of Forensic Psychiatry & Psychology*, 18(1), 23–43. <https://doi.org/10.1080/14789940601012698>
17. Sellbom, M., & Drislane, L. E. (2020). *The classification of psychopathy*. *Aggression and Violent Behavior*, 101473. <https://doi.org/10.1016/j.avb.2020.101473>
18. Sibley, C. G. (2020). *Sampling procedure and sample details for the New Zealand Attitudes and Values Study*. NZAVS Technical Documents, e01. <http://www.psych.auckland.ac.nz/uo/NZAVS>
19. Spurr, D., Keller, A. C., & Hirschi, A. (2016). *Do bad guys get ahead or fall behind?* Relationships of the Dark Triad of personality with objective and subjective career success. *Social Psychological and Personality Science*, 7(2), 113–121. <https://doi.org/10.1177/1948550615609735>
20. Stewart, J., Forth, A., & Beaudette, J. (2021). *Working With a Psychopath: Is There Light at the End of the Tunnel?* *International Journal of Offender Therapy and Comparative Criminology*, 0306624X2110589. <https://doi.org/10.1177/0306624X211058957>
21. Testori, M., Hoyle, R. B., & Eisenbarth, H. (2019). *How group composition affects cooperation in fixed networks: can psychopathic traits influence group dynamics?* *Royal Society Open Science*, 6(3), 181329. <https://doi.org/10.1098/rsos.181329>

Prediabetes un reto epidemiológico en América Latina

Por: Dr. Edvin José Callejas Rivera¹

Introducción

La diabetes mellitus es una alteración metabólica crónica que se caracteriza por hiperglucemia (niveles elevados de glucosa en sangre) y alteraciones en el metabolismo de los hidratos de carbono, las proteínas y los lípidos. El origen y etiología de la diabetes mellitus es diversa; sin embargo conlleva inexorablemente a la presencia de alteraciones en: la secreción de insulina, la sensibilidad a la acción de dicha hormona o ambas en algún punto de su evolución natural.

El continente americano presenta una elevada prevalencia de diabetes mellitus tipo 2, la Organización Panamericana de la Salud (2021) estima que aproximadamente: "62 millones de personas en las Américas" viven con dicha enfermedad, si bien su incidencia sigue el patrón epidemiológico mundial, las características genéticas de la población, la alimentación inadecuada y el sedentarismo vinculados a su vez al síndrome metabólico, han generado un ambiente favorable para su mayor expresión en la región. El término prediabetes se define como un estado metabólico intermedio de hiperglucemia, con niveles de glucosa por arriba de límites normales, pero no lo suficientemente altos para realizar el diagnóstico de diabetes mellitus tipo 2. La prediabetes es un tema de interés para los profesionales de salud en América Latina, para realizar un diagnóstico temprano y establecer un plan terapéutico adecuado, debido a que su incidencia ha incrementado en la región en los últimos años, y el alcance de las medidas de prevención han sido insuficientes para cubrir a toda la población de riesgo.

¿Qué es la prediabetes?

El término prediabetes también conocido como hiperglucemia intermedia o disglucemia, fue utilizado por primera vez en el año de 1965 por el comité de expertos de la OMS, donde se aplicó de manera retrospectiva para los pacientes con diagnóstico de diabetes; en 1979 el Grupo Nacional de Datos en Diabetes (NDDG) realizó la clasificación clínica de intolerancia



a la glucosa en: anormalidad previa y anormalidad potencial, donde se reconocía por primera vez a individuos con alta probabilidad en desarrollar diabetes, no obstante fue hasta el año 2003 cuando la American Diabetes Association (ADA) utilizó formalmente el término prediabetes definiéndolo como "un estado metabólico que precede al diagnóstico de diabetes tipo 2".

De acuerdo con la definición presentada por Friege, Lara Esqueda, Suverza, & Campuzano (2009): "la prediabetes se caracteriza por elevación en la concentración de glucosa en sangre más allá de los niveles normales sin alcanzar los valores diagnósticos de diabetes", la prediabetes en términos prácticos es afín al síndrome metabólico, no solo por el alto riesgo en el desarrollo de diabetes manifiesta, sino también en el desarrollo de alteraciones microvasculares y macrovasculares, el síndrome metabólico es definido por Llanes de Torres, Arrieta, & Mora Navarro (2006) como: "la presencia en un mismo sujeto de alteraciones metabólicas y vasculares que incluyen obesidad central, dislipidemia aterogénica y diversos grados de alteración del metabolismo de los hidratos de carbono". Tanto el síndrome metabólico como la prediabetes son indicadores en su conjunto del riesgo en el desarrollo de enfermedades cardiovasculares y el efecto nocivo de la glucotoxicidad.

¹Médico y Cirujano en el grado de Licenciado CUM LAUDE, egresado de Universidad Mesoamericana Sede Quetzaltenango.

De acuerdo con Mata Cases, Artola, Escalada, & et al.(2014) la prediabetes se caracteriza por: “*la presencia de una glucemia basal alterada (GBA), de una intolerancia a la glucosa (ITG) o de ambas condiciones a la vez (GBA+ITG)*”, las cuales aumentan la probabilidad en el desarrollo de diabetes en pacientes de riesgo anualmente, de acuerdo con Buitrago Gómez, Figueroa, & Casanova (2021): “*la tasa de progresión desde prediabetes a diabetes mellitus puede ser tan alta como 5%-10% cada año*”; es importante establecer que dichas alteraciones metabólicas pueden ser revertidas si se realiza un diagnóstico temprano en población de riesgo y se establece un plan terapéutico adecuado que incluya cambios en el estilo de vida. Se ha demostrado que en un periodo de 3 a 5 años aproximadamente el 25% de los individuos progresan a DM2, el 25% retornan a un estado normal de tolerancia a la glucosa y un 50% permanecen en un estado prediabético.

Epidemiología

La prevalencia de prediabetes va en aumento cada año a nivel mundial, el sobrepeso y la obesidad causados por una alimentación inadecuada y el sedentarismo, junto a los factores genéticos de ciertos grupos poblacionales han favorecido su desarrollo. De acuerdo con la información epidemiológica presentada por el Centro para el Control y Prevención de Enfermedades (CDC) en el año 2022: “*aproximadamente 96 millones de adultos en los EE. UU. —más de 1 de cada 3— tienen prediabetes. Entre ellos, más del 80 % no sabe que la tienen*”.

Varios estudios alrededor del Mundo han evaluado la prevalencia de prediabetes, se ha establecido en base a los criterios diagnósticos de la Organización Mundial de la Salud, que entre el 9.9% y

11% de la población mundial presentan prediabetes, mientras que la *American Diabetes Association* (ADA) indica que entre el 23.9% y 25% la padecen. Se ha documentado que la prediabetes es más frecuente en hombres que en mujeres, especialmente en los que tienen más de 50 años de edad y un índice de masa corporal mayor a 25 kg/m²; sin embargo la prevalencia de prediabetes en mujeres es mayor en las menores de 50 años de edad. Se estima que de la población mundial con prediabetes el 25.4% se encuentra en América; donde el 15.4% se ubica en Norte América y el Caribe y el 10% en América Central y América del Sur.

En relación a la región centroamericana, en el 2010 la Organización Panamericana de la Salud publicó en conjunto con el Centro para el Control y Prevención de Enfermedades (CDC) un estudio sobre diabetes, hipertensión arterial y riesgo de enfermedades crónicas, donde se evidenció que de 1,397 personas encuestadas en la Ciudad de Guatemala y en Villa Nueva, el 28.7% fueron diagnosticadas previamente con prediabetes, a su vez se determinó que en Centro América: “*la prevalencia del aumento de la glucemia en ayunas y la intolerancia a la glucosa fue más alta entre los varones de San Salvador y las mujeres de Ciudad de Guatemala, respectivamente*.” (Organización Panamericana de la Salud (PAHO), Centro para el Control y Prevención de Enfermedades (CDC), 2010)

Diagnóstico de prediabetes

Para evaluar la hiperglucemia se puede realizar de tres maneras: mediante una glucemia basal (glucemia en ayunas), mediante una glucemia dos horas después de realizar un test de tolerancia oral a la glucosa, donde se administran previamente 75 gramos de glucosa, y mediante la determinación de la hemoglobina

glicosilada (HbA1c). En relación a la hemoglobina glicosilada Mata Cases, Artola, Escalada, & et al. (2014) indican que fue incluida por la ADA en 2009 para el diagnóstico de diabetes y prediabetes debido a que presentaba ciertas ventajas, incluyendo que: “*no precisa de ayuno previo, tiene una mayor estabilidad preanalítica y ausencia de alteraciones día-a-día en periodos de enfermedad o estrés*”, la hemoglobina glicosilada a su vez es un excelente predictor de riesgo cardiovascular, sin embargo es una prueba de difícil acceso en ciertas regiones.

La Organización Mundial de la Salud (OMS) establece los siguientes criterios diagnósticos para prediabetes: glucemia dos horas después de realizar un test de tolerancia oral a la glucosa entre 140 y 199 mg/dL, y una glucemia basal en ayunas entre 100 y 125 mg/dL, la OMS no recomienda a la hemoglobina glicosilada para diagnóstico, por otro lado la *American Diabetes Association* (ADA) establece el diagnóstico de prediabetes mediante: una glucemia dos horas después de realizar un Test de tolerancia oral a la glucosa entre 140 y 199 mg/dL, una glucemia basal en ayunas entre 100 y 125 mg/dL, y una hemoglobina glicosilada entre 5.7 y 6.4%.

A su vez es importante evaluar los factores de riesgo relacionados con diabetes, debido a que también están asociados a prediabetes, por lo que es importante identificar a la población de riesgo, la cual es aquella que: tiene más de 45 años, tiene antecedentes heredo-familiares de diabetes mellitus tipo 2, padece sobrepeso u obesidad, y evidencia signos clínicos o bioquímicos de resistencia a la insulina (acantosis nigricans, hipertensión arterial, dislipidemia, colesterol HDL bajo o síndrome de ovarios poliquísticos), en este grupo de pacientes se debe evaluar lo siguiente:

1. Determinar el peso, índice de masa corporal (IMC) y perímetro de cintura, debido a que este último es un predictor de riesgo cardiovascular y diabetes, no debe sobrepasar los 102 cm en hombres y los 88 cm en mujeres.
2. Evaluar la presión arterial, la cual no debe sobrepasar los 140/90 mm de Hg de acuerdo con el Joint National Committee (JNC) y los 140/80 mm de Hg de acuerdo con la *American Diabetes Association* (ADA).
3. Realizar un perfil lipídico donde el colesterol LDL debe ser menor a 100 mg/dL.
4. Documentar en pacientes que consumen tabaco la cantidad de cigarrillos fumados diariamente y establecer el índice tabáquico.
5. Documentar el nivel de actividad física y los hábitos nutricionales.

Efectos clínicos de la prediabetes

Si bien la prediabetes mal tratada evoluciona a diabetes mellitus tipo 2, también está asociada al desarrollo de varias patologías, de acuerdo con Sherwood (2018): “*la prediabetes está asociada al riesgo de lesión renal crónica, neuropatía, retinopatía y enfermedad macrovascular*”. De acuerdo con las estadísticas presentadas por el US Diabetes Prevention Program, aproximadamente el 8% de los individuos diagnosticados con prediabetes presentan cierto grado de retinopatía así como neuropatías que

van desde disfunción neurosensorial hasta disfunción eréctil. En relación a las consecuencias macrovasculares se identificó que el 21% de los pacientes con prediabetes tiene un alto riesgo de sufrir un infarto agudo al miocardio y accidentes cerebrovasculares.

Prevención y tratamiento

El objetivo general del tratamiento de prediabetes es revertir el estado metabólico alterado y evitar que este progrese a diabetes, mientras que los objetivos específicos consisten en: conseguir una reducción del peso corporal de entre un 5 a 10%, iniciar actividad física de moderada intensidad (aproximadamente 30 minutos por día) al menos durante 5 días a la semana y lograr una glucemia basal menor a 110 mg/dL.

El tratamiento no farmacológico de la prediabetes consiste en un cambio en el estilo de vida, que incluye la realización de actividad física periódica y el consumo de una dieta balanceada, de acuerdo con la información presentada por Mata Cases, Artola, Escalada, & et al en el año 2014: “*la conversión de prediabetes a DM2 puede retrasarse o evitarse mediante un régimen de tratamiento basado en la dieta y el ejercicio, obteniéndose reducciones del riesgo de diabetes del 28% de acuerdo a los resultados del Indian Diabetes Program*”. La pérdida de peso efectiva y duradera se logra de manera lenta y progresiva disminuyendo el porcentaje de grasa corporal y manteniendo la masa muscular, todo mediante la restricción calórica, ya sea baja en carbohidratos, baja en grasas o mediante la aplicación de la dieta me-

diterránea (limitación de grasas saturadas y carbohidratos de absorción rápida). El ejercicio físico individualizado y constante es otro pilar fundamental para la pérdida de peso, se indica realizar un mínimo de 30 minutos de ejercicio aeróbico de intensidad moderada por lo menos 5 días a la semana, o 90 minutos semanales de ejercicio de alta intensidad.

El tabaquismo también se asocia al riesgo en el desarrollo de diabetes, de acuerdo con Mata Cases, Artola, Escalada, & et al. (2014): “*se ha encontrado que aquellos individuos con tabaquismo activo, tienen un riesgo incrementado de prediabetes comparado con no fumadores*”, por lo que se indica la suspensión del consumo de tabaco, incluso el pasivo debido a que aumenta también el riesgo de accidente cerebrovascular.

En relación a las intervenciones farmacológicas, la *American Diabetes Association* (ADA) en el año 2021 recomendó el uso de metformina para prevenir la diabetes mellitus tipo 2 en pacientes con diagnóstico previo de prediabetes que presentaron los siguientes criterios: índice de masa corporal mayor o igual a 35 Kg/m², edad menor a 60 años y mujeres con antecedente de diabetes gestacional. El cambio en el estilo de vida más el uso de metformina ha demostrado la disminución de la incidencia de diabetes en un 20%, sin embargo la *Diabetes Care Journal* ha refutado su uso, debido a que indica que aproximadamente dos tercios de los individuos con prediabetes no llegan a desarrollar DM y un tercio retorna a la normoglicemia sin necesidad de medicamento.

El uso de inhibidores de DDP-4 (Dipeptidil peptidasa-4) como la linagliptina combinada con metformina y modificaciones en el estilo de vida, mejora el metabolismo de la glucosa y la función de las células beta del páncreas, reduciendo así la incidencia de diabetes mellitus.

De acuerdo con Mata Cases, Artola, Escalada, & et al (2014) el uso de un agonista del receptor del péptido de tipo 1 similar al glucagón (GLP-1) como el liraglutide en dosis de 3 mg al día provee: "beneficios en la salud en términos de reducción del riesgo de diabetes mellitus en pacientes con obesidad y prediabetes".

Conclusiones

La prediabetes es un estado metabólico alterado íntimamente relacionado con el síndrome metabólico, se caracteriza por la elevación en la concentración de glucosa en sangre más allá de los niveles normales, sin alcanzar los valores diagnósticos de diabetes.

La prevalencia de prediabetes alrededor del Mundo es cada vez mayor, en América Latina los factores ambientales como el sedentarismo y el consumo de una dieta inadecuada, así como los factores genéticos de la población, han permitido su mayor expresión en la región.

La prediabetes se diagnostica mediante evaluación clínica en pacientes que pertenecen a la población de riesgo y mediante los criterios diagnósticos de la ADA que incluyen: una glucemia dos horas después de realizar un test de tole-

rancia oral a la glucosa entre 140 y 199 mg/dL, una glucemia basal en ayunas entre 100 y 125 mg/dL, y una hemoglobina glicosilada entre 5.7 y 6.4%.

La prediabetes está relacionada no solo al desarrollo de diabetes mellitus tipo 2, sino también a otras patologías que incluyen retinopatía diabética, nefropatía, neuropatía periférica, y enfermedad microvascular y macrovascular.

Si bien tanto el tratamiento farmacológico y no farmacológico de la prediabetes buscan evitar la progresión de la misma a diabetes, la base terapéutica consiste principalmente en la disminución de peso corporal mediante un cambio en el estilo de vida, que incluye el consumo de una dieta balanceada y la realización de ejercicio físico periódico.

Referencias:

1. Buitrago Gómez, N., Figueroa, L., & Casanova, M. (2021). *La prediabetes y su impacto sobre la salud cardiovascular: Artículo de revisión. Revista Universidad y Salud de la Universidad de Mariño*, 170-183. <http://www.scielo.org.co/pdf/reus/v24n2/2389-7066-reus-24-02-170.pdf>
2. Centro para el Control y Prevención de Enfermedades (CDC). (2022). *www.cdcgo*. <https://www.cdc.gov/diabetes/spanish/basics/prediabetes.html#:~:text=La%20prediabetes%20es%20una%20afecci%C3%B3n,de%20cada%203%E2%80%94%20tienen%20prediabetes>.

3. Friege, F., Lara Esqueda, A., Suverza, A., & Campuzano, R. (2009). *Consenso de prediabetes. Asociación Latinoamericana de Diabetes (ALAD)*, 146-458.

4. Llanes de Torres, R., Arrieta, F., & Mora Navarro, G. (2006). *Prediabetes en atención primaria: diagnóstico y ¿tratamiento? Evidencias en Medicina Familiar*, 400-406.

5. Mata Cases, M., Artola, S., Escalada, J., & et al. (2014). *Consenso sobre la detección y el manejo de la Prediabetes. Grupo de Trabajo de Consensos y Guías Clínicas de la Sociedad Española de Diabetes. Revista Española Endocrinología Pediátrica*, 1-18.

6. Organización Panamericana de la Salud (OPS). (2021). *paho.org*. <https://www.paho.org/es/temas/diabetes>

7. Organización Panamericana de la Salud (PAHO), Centro para el Control y Prevención de Enfermedades (CDC). (2010). *Encuesta de diabetes, hipertensión y factores de riesgo de enfermedades crónicas*. Belice, San Salvador, Ciudad de Guatemala, Villa Nueva, Managua, San José, Tegucigalpa: Organización Panamericana de la Salud (PAHO).

8. Sherwood, Z. (2018). *Prediabetes: Definition, diagnostic criteria and management. Journal of Diabetes Nursing*, 1-4.

El Educador en el Sistema Preventivo de Don Bosco Propuesta y análisis en la Educación Superior

Por: Lic. Oscar Eduardo Ramirez Soto¹

Introducción:

El educar, el pensar, el enseñar y el impartir, no son lo mismo. Se complementan y a la vez permiten analizar una estructura compleja que regula lo que se puede llamar hoy por hoy: impartir clases o catedra. El trabajo de un docente no debe buscar llenar su ego, ni mucho menos debe integrar parte de sus inseguridades o problemas; el docente tiene la obligación de ser un líder, un amigo, un compañero pero sobre todo un guía.

Dentro del Sistema Preventivo de Don Bosco, existen tres principios básicos: el amor, la razón y la religión. Cada uno de los anteriores, busca que el líder educativo no sea solamente una persona inerte y fría, más bien, guía su extenso camino hacia el amor por el educar, promueve ese acercamiento hacia el educando. En la vida, todos los seres humanos llevan la capacidad de educabilidad y educatividad, pero son unos pocos los que desarrollan más esos dones y por ello llegan a repensar la educación; no vista como un trabajo sino como una forma de vida.

Don Bosco cuando escribió sobre su sistema, no pensaba en solamente impartir y memorizar cátedras o lecciones, buscaba profundizar en la mente y el corazón del joven y del niño. Ahora, se puede decir que su sistema, no es ex-

clusivo de la educación media. La educación superior, necesitaba otro giro, una perspectiva dinámica y es ahí en donde entran los principios de un educador preventivo.

Un estilo educativo:

“El educador debe pensar, en todo momento, en los jóvenes concretos que se mueven en su ambiente escolar y, entre ellos, a los que son más pobres de inquietudes humanas, religiosas y culturales, para que todos puedan sentirse acogidos y acompañados en su crecimiento humano”. (Obra Salesiana la Divina Providencia y Movimiento Juvenil Salesiano, 2019, p. 7)

Un educador líder, no es desconocedor de la realidad de sus alumnos, ni mucho menos ignora sus situaciones ni problemas. Para la educación superior, repensar en los jóvenes y en los adultos que ingresan a las aulas, no es una opción, es una forma obligada de ver la nueva realidad. Si el profesor o catedrático llega por momentos solamente a cumplir, con una actitud negativa y un ego académico, la esperanza de desarrollar competencias y conocimientos es nula e imposible.

Hoy en día, es difícil establecer un enfoque religioso *per se*, pero es notable



que aunque los jóvenes y adultos de la actualidad busquen una espiritualidad “mixta”, aún los vacíos y las dudas corroen. No se es demasiado grande ni demasiado chico para aprender cosas nuevas, ni mucho menos para dejarse guiar. La importancia de la guía, el acompañamiento y de la creación de una evangelización implícita pero profunda a través de los conocimientos científicos, es posible si como centro de la educación está el alumno, su ser, su mente y su corazón.

En la actualidad, el amar para educar es muy difícil en el nivel superior. Un catedrático que se olvida de amar o de aplicar la

¹Licenciado en Ciencias Políticas y Sociales egresado de la Universidad Rafael Landívar. Con experiencia en investigación y proyección en temas relacionados a sistemas políticos, historia política, negociaciones y mediaciones en diálogos nacionales para la paz o el desarrollo, violencia política, seguridad, defensa, y anticorrupción. Becado "Jorge Toruño para la Paz" por la misma Universidad, formando parte del grupo de Auxiliares de Investigación Académica dentro de la Vicerrectoría de Investigación y Proyección. Alumno del VII Trimestre de la Maestría en Docencia Superior, Universidad Mesoamericana Sede Central.

Amorevolezza a su actuar con sus alumnos, simplemente llena un espacio e incluso roba tiempo y vereda a la verdadera profundización de la educación. Por lo tanto, “partimos de una sintonía y valoración positiva del mundo juvenil- y adulto-, amando lo que los jóvenes aman, aceptándolos tal como son, pero sin renunciar a nuestra misión de educadores, creando un ambiente educativo que prepare, facilite y complete la relación personal” (Obra Salesiana la Divina Providencia y Movimiento Juvenil Salesiano, 2019, p. 7).

Un talante educativo:

Cuando se hace referencia a un talante, se entiende a la manera de querer hacer algo o ponerse a disposición. El querer hacer y la disposición van unidas, tanto profesor como alumno deben tenerlas presentes y buscar dentro de sí una razón lógica y benevolente, que los una para la impartición y reproducción del conocimiento. Dentro del aula, el guía líder o educador, debe ser maduro, presto, dispuesto, amable, atento y sobre todo comprometido con su contenido y sus actitudes.

Existen en estos días, muchos casos donde la ética de profesores ha sido cuestionada, donde los límites han sobrepasado la delgada línea roja y han puesto en tela de juicio los profesionalismos tanto académicos como morales. Desde problemas de acoso, tratos abusi-

vos, favores sexuales o monetarios, profesores y alumnos han pecado en condiciones universitarias.

“Un buen educador sabe poner distancia entre él y sus problemas...Se trata en resumen, de asumir nuestra condición de educadores con un talante tal que nos permita contagiar a nuestros alumnos de ilusión y esperanza” (Obra Salesiana la Divina Providencia y Movimiento Juvenil Salesiano, 2019, p. 8). Ser razonables y críticos es lo que Don Bosco nos dice, buscar ese equilibrio, hacer el mayor bien y tener un ejemplo de vida acorde a nuestras acciones; no se puede ser un líder preventivo sin seguir esos pasos, ni mucho menos cayendo en la hipocresía o las “tentaciones” inmorales y destructoras que las casas de educación superior incluyen en un fondo escondido y poco controlado.

Tener talante significa buscar una actitud de atención y la capacidad de observar y fijarse en los detalles de la vida de las personas (Obra Salesiana la Divina Providencia y Movimiento Juvenil Salesiano, 2019, p. 8). El servicio a los demás, la forma de comprender sus necesidades y ayudarles como un guía a su actuar ético y crítico, también forma parte de esa visión preventiva. Con el pensamiento salesiano educativo, se busca prevenir y actuar con amor, vivir plenamente alegres en el educar y servir; en la uni-

versidad estos elementos brillan por su ausencia la mayoría de veces, pero deberían ser repensados y aplicados, no solo para formar profesionales sino para formar honrados ciudadanos.

El educador cristiano:

Hablar de religión, como se había mencionado con anterioridad, es un tema complejo y difícil con los jóvenes y adultos universitarios. Se piensa que la universidad debe ser un lugar plenamente científico y laico. Pero en una perspectiva, la religión no pelea con la ciencia, más bien, se complementa con ella y busca separar lo que es de cada una. No se necesita de religión para ser buenos ni mucho menos preventivos, lo que es ideal es ser benevolentes, razonables y ser buenos cristianos (ya creas) o buenas personas (si no se cree).

Como educadores cristianos, el objetivo se centra en “encontrar el rostro de Dios en el otro” (Obra Salesiana la Divina Providencia y Movimiento Juvenil Salesiano, 2019, p. 9). En el caso de no tener esa sintonía cristiana, se puede explicar en “encontrar el rostro de la bondad y el propio en el otro”. Sea como se piense, buscar al prójimo (el alumno) en nuestra conciencia nos hace ser trascendentes y profundizar, también propone esa ayuda en la dirección de vida y en la construcción de una comunidad.

Dar sentido trascendente, primero de manera personal, promueve la dinámica rotativa de formular un ejemplo y poder ser un acompañante preventivo y razonable. Ya con lo anterior, se busca ese rostro de Dios o el personal, y el promulgar la justicia crítica y benevolente. Para educar se tiene que ser realista y nunca difuminar esos rostros, ese objetivo que son los alumnos. Cuando no tenemos al alumno como el punto referente de nuestra relación personal como educadores, no solo hacemos un acto de injusticia humana, sino, nos negamos a nosotros mismos la posibilidad de ser educadores cristianos o humanos (Obra Salesiana la Divina Providencia y Movimiento Juvenil Salesiano, 2019, p. 9).

Al pensar en el otro, pienso en mi persona, al crear condiciones adecuadas para educar y enseñar, se contribuye a la construcción de una sociedad digna y de personas comprometidas con el servicio y el amor hacia los demás y su trabajo. No existe ninguna maldad en formar profesionales para generar ingresos y vivir en esta tierra, lo malo es cuando el principal objetivo de esa formación busca solamente eso, dejando atrás lo humano, lo justo, lo cristiano y lo ético. Es ahí donde la equivocación del profesor o catedrático cuesta caro no solo a la casa de estudios sino a toda la comunidad.

Conclusiones:

El 5 de enero de 1978, Monseñor Oscar Romero pronunció las siguientes palabras en su homilía:

La iglesia no quiere masa, quiere pueblo. Masa es el montón de gente, cuanto más adormecidos, mejor; cuanto más conformistas mejor. La iglesia quiere despertar a los hombres el sentido de pueblo. ¿Qué es pueblo? Pueblo es una comunidad de hombres donde todos conspiran al bien común.

Don Bosco, pensó eso mucho tiempo antes, él quería un pueblo, una comunidad, que fuera rodeada de educadores líderes y preventivos. El mensaje de Jesús promulgaba esa comunidad

de amor, razón y justicia. Con el paso del tiempo se agrega la razón y la crítica como elementos para construir una sociedad mejor y con personas al servicio de sus semejantes.

En la educación, la búsqueda interna del profesor y el catedrático debe ser esa, la lógica científica no la debe divorciar de la humana y moral. Buscar una comunidad de aprendizajes y conocimientos es lo ideal, pero agregarle elementos como la benevolencia, el amor, la amabilidad y la justicia la hace extraordinaria. Prevenir no es actuar cuando el problema ya explotó, sino, es razonar y ser críticos frente a lo que pueda llegar a suceder y afecte.

Las universidades necesitan de esa prevención, necesitan regresar a ser humanos y críticos; comenzar a evaluar por competencias y no por objetivos. La misión del educador no se limita a enseñar, la misma debe profundizar, acompañar y guiar. No importa si se tiene jóvenes o adultos, todos necesitamos una guía en la vida y como decía Don Bosco: "Nunca se debe dejar ir a una persona sin un buen pensamiento". Se está llamado en educar para la vida no solamente para el dinero y el consumismo.

Referencias:

1. Jesuitas Centroamérica. (24 de marzo de 2022). *"La Iglesia no quiere masa, quiere pueblo. Masa es el montón de gente, cuánto más adormecidos, mejor; cuanto más conformistas, mejor. La Iglesia quiere despertar a los hombres el sentido del pueblo"*. Facebook. <https://www.facebook.com/jesuitascam/posts/pfbid05rhNkd5g4yemp28QUwDx23jqs4uq7j5sMB5MzX9zkjT-8sU2gs7emdTGF3gQnoUeYl>
2. Obra Salesiana la Divina Providencia y Movimiento Juvenil Salesiano. (2019). *El Sistema Preventivo de Don Bosco*. Universidad Mesoamericana.

INSCRIPCIONES ABIERTAS



EL MUNDO ESTÁ CAMBIANDO

VAMOS
UN PASO **ADELANTE**

SEDE CENTRAL- GUATEMALA

LICENCIATURAS

- Ciencias Jurídicas y Sociales, Abogado y Notario
- Publicidad con especialidad en Diseño Gráfico
- Ciencias de la Comunicación Social
- Producción Audiovisual y Artes Cinematográficas
- Administración de Empresas
- Administración Educativa

INGENIERÍA en Sistemas

TÉCNICO en Ciencias de la Comunicación Social

MAESTRÍAS

- Docencia Superior
- Ciencias de la Comunicación Social con Especialización en Gestión Multimedia
- Finanzas Empresariales
- Administración de Negocios
- Marketing

PROFESORADOS

- Comunicación y Lenguaje
- Historia y Ciencias Sociales
- Teología

PBX **2413-8021**
www.umes.edu.gt

40 calle 10-02 Zona 8
Ciudad de Guatemala



Ante la realidad de la muerte, vivamos sabiamente delante de un Dios eterno (salmo 90)

Por: Dr. Edwin Francisco Concul¹

Introducción

En algún lugar leí “todos mueren, pero no todos viven”. ¡Qué tragedia! En este tiempo, siendo testigos de tantos avances de la ciencia y la tecnología, el ser humano se está deshumanizando, los hogares se están destruyendo, las instituciones sociales se derrumban, y andan deambulando muchos corazones rotos que no encuentran sentido a su existencia. En sí, los individuos y las sociedades *caminan sin rumbo*. La pandemia del Covid-19 ha intensificado los males llevando a las personas a vivir más aisladas, atemorizadas y deprimidas. ¿Existe alguna alternativa a esta lamentable realidad?

El Salmo 90 es uno de los pasajes bíblicos más conocidos por la cristiandad. En este poema se destacan la transitoriedad de la vida humana, el tema de la muerte y el sufrimiento. ¿Cómo entendemos la muerte? Es la pregunta que han hecho algunas personas en todos los tiempos y civilizaciones. Pero hay un cuestionamiento más importante, ¿cómo vivimos sabiamente ante la realidad de la muerte? ¿Cómo andamos sabiamente ante la realidad de una vida breve? La respuesta a esta pregunta desde el salmo 90 trae esperanza.



Pero ¿por qué podemos encontrar las respuestas a los problemas de hoy desde la Biblia? ¿Puede un libro tan antiguo tener una palabra de autoridad que debemos escuchar? Toda lectura de un libro es un diálogo del texto con “personas”; un diálogo que se realiza entre el escrito y seres pensantes, que sienten, que sueñan, que hacen, que se relacionan, que tienen necesidades. Pero hay que entender que ese texto no es cualquier texto en este caso, es la Biblia, el texto clásico por excelencia,² que habla a todo hombre en todo tiempo y en todo lugar.

Un texto que trasciende la temporalidad y localidad. Por tal razón, es un texto que dialoga con toda cultura y con toda persona. Los problemas existenciales de la generación del salmista se viven en todos los tiempos y culturas, únicamente cambia el ropaje, pero la esencia es la misma.

En este cántico del salterio, reconocemos que Moisés es el autor, pero ¿cuál es el trasfondo histórico? Allen P. Ross interpreta el Salmo a partir del peregrinaje en el desierto; además, para él, el salmista representa a toda la nación de

¹Cuenta con Profesorado en Matemática por la Universidad del Valle de Guatemala; Licenciatura en Teología por la Universidad San Pablo; y una Maestría en Docencia Superior por la Universidad Mesoamericana. Ha recibido los títulos de Profesorado en Biblia, Licenciatura en Teología, MA en Biblia y MTh en Teología por parte del Seminario Teológico Centroamericano (Seteca). Además, es Doctor en Ministerio por el Dallas Theological Seminary.

²Un texto clásico se define como “... los textos que siempre han podido funcionar como un puente sobre el abismo histórico entre el pasado del autor y el presente de sus lectores. Aunque esos textos sean producto de otra época, en sus páginas se presenta un mundo con su visión de la realidad que trasciende las limitaciones históricas de su propio contexto original y que ilumina la vida actual”. (Carroll, 2004, pág. 11).

Israel: "Debido a que la vida es tan breve y transcurre bajo la ira de Dios por el pecado, *el salmista, representando al pueblo escogido*, implora que el Señor le dé sabiduría para contar sus días". (2000, pág. 204)

Para Edesio Sánchez (1993), el Éxodo, como evento liberador, es el trasfondo para entender este capítulo. Él señala que el uso de la palabra hebrea *pa'al*, 'obrar', del v. 16, se usa para hablar de la obra liberadora de Dios en el Éxodo. En el Salmo 90:16, Moisés pide a Dios que haga realidad el éxodo de nuevo.

Mervin Breneman (1997) indica que el canto puede comprenderse desde la escena de Deuteronomio 2, cuando Moisés se acercaba al fin de su vida. El salmo 90 está lleno del sabor de Deuteronomio. Él observa un balance entre la grandeza y eternidad de Dios y la transitoriedad del hombre. Breneman afirma que la eternidad y firmeza de Dios es la respuesta a nuestra vida inestable y pasajera.

Pablo Hoff también toma en cuenta el desierto y concluye que "No hay de extrañar de que el peregrinaje de Israel en el 'desierto grande y espantoso' (Dt 8:15) durante 40 años, produjera el espíritu melancólico y pesimista en el gran legislador del Antiguo Testamento" (1998, pág. 151). Es por tal razón que Hoff enfatiza los sufrimientos que se dan a lo largo de la vida, la cual es breve y llena de sinsabores por la vida alejada del Creador.

Sánchez toma como trasfondo el Éxodo; Breneman, el fin de la vida de Moisés; Hoff y Ross, el paso por el desierto durante los 40 años. Para quien escribe, el salmista reflexiona hacia el final de los 40 años de peregrinaje en el desierto. Sin embargo, cualquiera que sea el momento, se observa una reflexión sobre el peregrinaje de la vida llena de sin sabores. La vida en el desierto significó la muerte de toda una generación de hebreos. ¿Acaso no es una realidad muy parecida a la nuestra después de tanta muerte por la Covid-19?

Si nuestra existencia es un continuo caminar que tarde o temprano tendrá un final, entonces, las preguntas que no pueden faltar son: ¿Cómo debo andar? ¿Hacia dónde me dirijo? ¿Qué ventajas tiene el camino que Dios me señala? ¿Debo animar a otros a transitar por la senda trazada por el Creador? La plegaria debe ser:

*Enséñanos a entender la brevedad de la vida,
para que crezcamos en sabiduría. Salmo 90:12, NTV*

C. René Padilla (1995) divide el salmo diciendo que está oración comienza con un reconocimiento de la eternidad de Dios y

la transitoriedad del hombre (vv.1-12), y termina implorando su intervención para dar sentido a la vida (vv.13-17). Para nuestro estudio, diremos que se tiene una declaración del refugio eterno para su pueblo (vv. 1-2); una reflexión del dolor y las penas de la existencia humana y su relación tanto con nuestro pecado como con la naturaleza santa de Dios (vv. 3-11); y, por último, peticiones al Señor que dan sentido a la vida (vv. 12-17).

I. Un refugio eterno para su pueblo (vv. 1-2)

Ante el calor abrasador del desierto durante el día, ante el frío nocturno, ante el peligro de las fieras en un ambiente hostil, Moisés reconoce que Dios ha sido refugio para cada generación. La comunidad hebrea que salió de Egipto, aquella que observó los grandes milagros del Señor contra Faraón y los egipcios, dudó de Dios cuando llegó a Canaán y vio las ciudades amuralladas y a los gigantes que habitaban en ellas. Ese pecado de incredulidad llevó a esa generación a caer en el desierto bajo el juicio de Dios. El texto de Números 14:28-29 describe el juicio dado por el Señor: "Ahora bien, díganles lo siguiente: tan cierto como que yo vivo, declara el Señor, haré con ustedes precisamente lo que les oí decir. ¡Todos caerán muertos en este desierto! Ya que se quejaron en contra de mí, cada uno de los registrados que tiene veinte años o más morirá" (Versión NTV). La Biblia Latinoamericana traduce de la siguiente manera: "Diles: Tan cierto como que Yavé es vivo que les voy a tomar la palabra, y así como ustedes acaban de decirlo a mis oídos, sus cadáveres caerán en este desierto. Ustedes se lo han ido toda la vida murmurando contra mí: pues bien, todos los que fueron censados de los veinte años para arriba, no entrarán en la tierra que juré darles". Moisés vio como caía una generación incrédula y se levantaba una nueva.

En el presente, hemos estado viendo morir a tantos amigos, vecinos y hermanos por causa de la pandemia y otras enfermedades; experimentamos tanto sufrimiento por la muerte de familiares y conciudadanos. Algunos sufrieron el no poder despedir a los suyos, ya que, por los protocolos, no pudieron estar en el velorio o en el entierro. ¿Acaso no produce en las personas un sentimiento de impotencia? ¿Acaso no se sufre por la despedida de familiares y amigos ya sean adultos, jóvenes o niños? ¿Qué actitud tomar ante tanta desazón?

Si regresamos al texto, ¿cómo se sentían los recién liberados hebreos al ver morir a toda una generación? Ante un panorama desalentador, el poeta declara, "Dios ha sido refugio", pero no es un refugio pasajero, no importa en que parte del desierto estén o en qué momento de la vida transitan, el Señor es un refugio para siempre, por tal razón la NTV traduce "¡tú has sido

nuestro hogar!" (v. 1). Precisamente hoy podemos confiar que el Señor es nuestro hogar donde encontramos consuelo, fortaleza, aliento y perspectiva para seguir adelante en el caminar de la vida ante tanta mortandad.

Él es el Dios de la historia que cuida de los suyos, pero también Él es el Creador de todo: "Antes que nacieran las montañas y aparecieran la tierra y el mundo, tú ya eras Dios y lo eres para siempre" (v. 2; Biblia Latinoamericana). Él es quien causa, afecta y controla el tiempo, pero el tiempo no lo afecta ni lo controla. La convicción de que Dios es eterno, creador de todo, y que Él es refugio de generación en generación para su pueblo, es la base para caminar con Dios. No existe otro fundamento seguro, solo Dios, ya que Él no cambia. *Podemos caminar sobre un fundamento firme*. Las personas alejadas de Dios viven en la incertidumbre, el temor y la vaciedad. ¿Por qué existen? ¿Para qué viven? No hay causas, ni sentido, ni propósito. Pero cuando Dios está presente en la ecuación, podemos avanzar, podemos continuar en el camino. Pero, si se tiene una base sólida, ¿por qué tanto sufrimiento?

II. El dolor y las penas de la existencia humana y su relación tanto con nuestro pecado como con la naturaleza santa de Dios (vv. 3-11)

El trasfondo histórico de este salmo es el peregrinaje por el desierto de los hebreos por 40 años. La sensación de fatalidad del texto proviene de una existencia de sufrimiento. El legislador pregunta ¿qué es el hombre? Él llega a la conclusión: simplemente polvo (v. 3). De una forma sencilla describe que el hombre está afectado por la muerte, "¡Vuelvan al polvo, ustedes, mortales!" (v. 3; NTV). Mientras para el Señor, la eternidad e inmutabilidad son cualidades de su existencia (v. 4), para el ser humano, la fragilidad y temporalidad son las condiciones de su ser, "Son como la hierba que brota en la mañana. Por la mañana se abre y florece, pero al anochecer está seca y marchita" (vv. 5b-6; NTV). Samuel Pagán comenta:

... se destaca la pequeñez de las personas ante la grandeza de Dios, se enfatiza la eternidad del Señor frente a la temporalidad de la gente. Además, los hombres y las mujeres, para el poeta, son como las flores, finitas, precarias y temporales. La eternidad divina no es comparable a la naturaleza humana. ¡La vida es fugaz como un sueño! La idea del salmista es comparar la imperfección humana con la perfección de Dios. (2007, pág. 313)

Pero el cántico del salterio, ¿presenta a un Dios descontrolado por la ira? ¡No, en absoluto! La ira del Señor es justa porque se produce en un Dios santo que castiga el pecado. Por tal razón, se muestran expresiones muy gráficas tales como "ser barridos" porque la generación incrédula fue arrasada como justo castigo por su incredulidad, "Arrasas a las personas como si fueran sueños que desaparecen" (v. 5ª; NTV); la Biblia Las Américas traduce "Tú los has barrido como un torrente". El v. 7 dice, "Nos marchitamos bajo tu enojo; tu furia nos abrume" (NTV); la Biblia Latinoamericana traduce, "Por tu cólera somos consumidos, tu furor nos deja anonadados". El v. 9 lamenta, "Vivimos la vida bajo tu ira, y terminamos nuestros años con un gemido" (NTV).

Cuando leemos estos textos fuera de su contexto, quedamos boquiabiertos porque pareciera que estamos ante la imagen de un Dios descontrolado. ¡Nada que ver! El pueblo que no creyó en Dios estaba recibiendo su justo castigo. El v. 8 aclara, "Despliegas nuestros pecados delante de ti -nuestros pecados secretos- y los ves todos" (NTV). La Biblia Latinoamericana traduce: "Pusiste nuestras culpas frente a ti, nuestros secretos bajo la luz de tu rostro". La versión Traducción de Lenguaje Actual dice: "Tú conoces nuestros pecados, aun los más secretos". Samuel Pagán aclara "La muerte, que es la manifestación última de la vida, se interpreta como resultado del juicio divino a la humanidad. Los pecados humanos inclusive, aunque sean ocultos o discretos, salen a luz pública ante la presencia e indignación divina". (2007, pág. 313)

Dios es justo y santo y Él no puede compartir con el pecado (Su santidad), pero tampoco puede dejar impune el pecado (Su justicia).³ La fragilidad de la existencia humana, su sufrimiento y penuria proviene del pecado. No solo es nuestra debilidad física, también es nuestra debilidad moral. Por el contrario, Dios actúa desde su carácter santo y justo.

Estos versículos lamentan el dolor y los problemas de la existencia humana. En el camino de la vida, experimentamos el sufrimiento. Walton *et al* (2004) indican que la vida promedio en los tiempos antiguos era muy corta. Para los egipcios de aquel entonces, la expectativa de vida era de unos 40 a 50 años. Pero aun, una vida larga de setenta u ochenta años (v. 10), podría representar penas y angustias. ¿Existe alguna esperanza?

¿Cómo termina esta sección? Con una pregunta que denota reverencia "¿Quién puede comprender el poder de tu enojo?"

³La justicia de Dios se observa en textos de la Biblia como "Dios es un juez honrado, todos los días se enoja con los malvados" (Salmo 7:11; NTV); "El Señor es lento para enojarse, pero su poder es grande y nunca deja sin castigo al culpable. Da muestras de su poder en el torbellino y la tormenta; las nubes ondulantes son el polvo bajo sus pies" (Nahum 1:3; NTV). La santidad de Dios aparece en textos tales como 1 Pedro 1:1-16, "pero ahora sean santos en todo lo que hagan, tal como Dios, quien los eligió, es santo. Pues las Escrituras dicen: «Sean santos, porque yo soy santo»"(NTV).

Tu ira es tan imponente como el temor que mereces” (NTV). La ira santa y justa del Señor es de temer. La vida, sin la consideración que estamos delante de un Dios santo, es un error. Debemos caminar temiendo el castigo del Todopoderoso. Ya lo expresaba el autor de Hebreos tan claramente: “Ya que estamos recibiendo un reino incommovible, seamos agradecidos y agradecemos a Dios adorándolo con santo temor y reverencia, porque nuestro Dios es un fuego que todo lo consume” (Hebreos 10:28-29; NTV).

¿Cómo debemos caminar en esta vida ante la realidad de nuestra debilidad física y moral, y ante el carácter recto, santo y justo del Señor eterno? La última sección nos ayudará a encontrar respuestas.

III. Peticiones al Señor que dan sentido a la vida (vv. 12-17)

Solo la presencia de Dios puede dar significado y gozo al ser humano. Por tal razón se pide “Enseñanos a entender la brevedad de la vida, para que crezcamos en sabiduría” (v. 12; NTV). La Biblia Latinoamericana traduce “Enseñanos lo que valen nuestros días, para que adquiramos un corazón sensato”. El llamado es a considerar la brevedad de la vida; si nuestra existencia en esta tierra es tan corta y miserable, ¿cómo encontrar sentido a nuestra cotidianidad? ¿Por qué permanecer en las contradicciones que provienen de nuestra necesidad? ¿Cómo proseguir en el camino sin desviarse ante tanto sufrimiento? Fernando Savater ha señalado que la conciencia de la muerte nos hace vivir verdaderamente cuando afirma: “Los auténticos vivientes somos solo los mortales, porque sabemos que dejaremos de vivir y que en eso precisamente consiste la vida”. (2003, pág. 32)

¿Existen personas que no están conscientes de la muerte? ¿Acaso no hemos visto a un padre que vive solo para el trabajo, que cuando entra en un momento de cordura se da cuenta que sus hijos crecieron y ya no están con él? ¿Acaso no han visto a familiares peleándose por alguna razón, y que cuando muere uno de los dos, el otro queda con la sensación que no valió la pena el conflicto? ¿Acaso no han visto a alguien que no ha sido diligente en las oportunidades que ha recibido de Dios, que cuando se da cuenta ya no tiene las mismas fuerzas? ¿Acaso no caminamos en esta vida haciendo planes sin saber si al final del día moriremos?

Ante la debilidad física y moral, en los vv. 12-17, el salmista presenta seis peticiones que nos ayudarán a caminar en las

sendas correctas: sabiduría (v. 12), misericordia (13), amor (14a), alegría (vv. 14b-15), que el Señor actúe nuevamente (v.16), y que apruebe y prospere los esfuerzos o proyectos (v. 17).

El problema es que “todos morimos, pero no todos viven”. Y no viven porque no saben cómo hacerlo ante la fragilidad de la existencia. Nosotros necesitamos sabiduría. Así lo subraya Pagán, “Para el salmista hay que analizar la vida con prudencia y sobriedad—es decir, «hay que contar los días»—para descubrir su significado—o sea, «traer al corazón sabiduría»—(v. 12)”. (2007, pág. 313)

“¡Oh SEÑOR, vuelve a nosotros! ¿Hasta cuándo tardarás? ¡Compadécete de tus siervos!” (v. 13; NTV). El salmista clama que Dios no pase por alto la fragilidad humana; él pide a Dios que “se vuelva a nosotros”; en otras palabras, que esté en medio de su pueblo. *La presencia de Dios lo es todo y lo cambia todo*. Un acercamiento al texto indica que la petición del salmista es a un cambio de sufrimiento a alegría en el hoy: “¡Compadécete ya de tus siervos!” (v.13, NVI, énfasis mío) “¡Devuélvenos *ahora* ese tiempo en alegría!” (v. 15b, NVI, énfasis mío).

El v. 14 describe una petición que llena de sentido el corazón del ser humano, “Sácianos cada mañana con tu amor inagotable, para que cantemos de alegría hasta el final de nuestra vida”. La Biblia Latinoamericana traduce: “Cólmanos de tus favores por la mañana, que tengamos siempre risa y alegría”. La mayor necesidad que tenemos los seres humanos en este peregrinaje es el amor. La única fuente del amor es Dios (Romanos 5:5; 1 Juan 4:7), y por tal razón, el ser verdaderamente amado solo es posible en el Señor. La súplica del salmista es que Dios los llene con su amor inagotable. ¿Cómo se sentía la generación del desierto viendo la muerte a cada instante? El amor de Dios lo llena todo. Si un niño se siente amado por sus padres, su mayor necesidad estará siendo satisfecha. “Sácianos” refiere que hay una necesidad, una sed de amor, así que se convierte en un grito desesperado por encontrar un elemento que es vital, sin el cual no se puede vivir, sin el cual no tiene sentido la vida. Y es el amor de Dios que lo cambia todo, que nos da una perspectiva diferente; nos provee la energía para que sigamos avanzando por el camino.

El v. 15 expresa la cuarta petición, “¡Danos alegría en proporción a nuestro sufrimiento anterior! Compensa los años malos con bien” (NTV). Nuevamente es importante resaltar la voz pasiva de las peticiones en esta sección. El hombre, desde

su fragilidad, no puede ser feliz por sus propios esfuerzos. El poeta clama nuevamente a quien es la fuente de la felicidad, nuestro Dios, para que derrame el gozo inagotable que se disfruta únicamente en Él.

¿Por qué las personas no son felices? ¿Por qué los niños, aún aquellos que reciben lujosos regalos, no son felices? ¿Por qué los matrimonios no son felices? ¿Por qué la felicidad está ausente? ¿No será que estamos buscando en los lugares equivocados? ¿Dará plena y verdadera felicidad los placeres de este mundo, el dinero, los vicios y el poder? Es llamativo que una oración que se expresa desde el trasfondo del desierto implora la realidad del gozo y que sí se puede encontrar, pero solo caminando con Él.

En el v. 16, el salmista implora, "Permite que tus siervos te veamos obrar otra vez, que nuestros hijos vean tu gloria". La Biblia Latinoamericana traduce: "Muestra tu acción a tus servidores y a sus hijos, tu esplendor". Podemos caer en la trampa al considerar que las obras de Dios solo son portentosos milagros que nos dejan con la boca abierta. Pero ¿acaso los actos poderosos y misericordiosos del Señor no se observan en las cosas sencillas y cotidianas? ¿Acaso el alimento de cada mañana no es una obra gloriosa del Señor? ¿Acaso regresar del trabajo y encontrar bien a la familia no es una obra misericordiosa del Señor?

También se observa una plegaria solicitando una nueva oportunidad. Recordemos que la generación que cayó abatida en el desierto observó los grandes portentos contra Faraón y Egipto, pero en la entrada a la tierra prometida, pecaron de incredulidad. Ahora Moisés suplica que Dios vuelva a mostrar su obrar redentor a la nueva generación. Nosotros hemos sido testigos de tantas obras redentoras del Señor; pero cuando viene la prueba, empezamos a dudar. Lejos de cobijar la duda en nuestro corazón, alcemos esta oración, "Señor, anhelamos ver tu actuar redentor otra vez".

Por último, el poeta ruega, "Y que el Señor nuestro Dios nos dé su aprobación, y haga que nuestros esfuerzos prosperen; sí, ¡haz que nuestros esfuerzos prosperen!" (NTV). La Biblia Latinoamericana traduce: "Que la dulzura del Señor nos cubra y que él confirme la obra de nuestras manos". El trabajo es parte estructural del hombre, está en su ser. Dios nos ha creado como seres trabajadores. Sin embargo, la vida afectada e infectada por el pecado, la existencia ahogada por motivo de la caída hace que el trabajo se convierta, en muchos casos, en una pesada carga. Génesis 3:17-19 dice:

Y al hombre dijo: «Dado que hiciste caso a tu esposa y comiste del fruto del árbol del que te ordené que no comieras, la tierra es maldita por tu culpa. Toda tu vida lucharás para poder vivir de ella. Te producirá espinos y cardos, aunque comerás de sus granos. Con el sudor de tu frente obtendrás alimento para comer hasta que vuelvas a la tierra de la que fuiste formado. Pues fuiste hecho del polvo, y al polvo volverás» (NTV).

En nuestro caminar, emprendemos proyectos, construimos sueños, trabajamos en empresas, cultivamos el campo, participamos de la industria, formamos a nuevos ciudadanos, y muchas más actividades. Pero en una sociedad enferma, en un mundo caído, las adversidades están a cada instante. ¿Cómo podemos alcanzar nuestras metas? El poeta reconoce que, sí y solo sí, tendremos éxito si contamos con la aprobación y el favor del Señor. Nuestro caminar se realiza buscando cumplir la voluntad del Señor; así, estamos seguros de que contamos con su aprobación. La más mínima acción aprobada y prosperada por el Señor tendrá efectos no solo para esta vida, sino para la eternidad.

Para finalizar este apartado, se puede decir junto con Mervin Breneman, "Ante la brevedad del tiempo, la vulnerabilidad de la vida, los problemas, las angustias e incertidumbres y la fragilidad humana, se encuentra el Señor, como respuesta inicial y final". (2019, pág. 741)

La perspectiva que nos da este salmo nos enseña cómo debemos andar en este peregrinaje. No se trata de quejarse, sino de renovarse desde la verdad de Dios. Para Padilla, "Envejece prematuramente la persona que, aunque joven, ya no espera nada nuevo de la vida. Se mantiene perennemente joven la persona que, aunque vieja, se renueva espiritualmente cada día y se mantiene a la expectativa de lo que Dios –el Dios que actúa en la historia y en la vida humana– puede hacer a favor de ella y de los demás". (1995, pág. 2)

Conclusión

Ante el sinsentido de la vida sin Dios, el salmo 90 muestra el antídoto. El ser humano es polvo, frágil, limitado por el tiempo, sujeto al sufrimiento y al dolor, afectado e infectado por el pecado, entre otros males. ¿Cómo caminar en esta tierra ante tal miserable situación? Sí hay una respuesta. El hombre debe considerar la fragilidad humana y la eternidad del Creador, la justicia y la rectitud del inmutable Dios; y ante tal cuadro, debe vivir de tal manera que, "El Señor es digno de ser temido (90:11) y buscado (90:12-17) por sus enseñanzas, por su com-

pasión, amor, alegría, salvación, actos, bondad y soberanía". (Breneman M. , 2019, pág. 741)

¿Qué me ha enseñado este salmo? Una reflexión sintetiza el pensamiento de mi corazón:

He aprendido, con el paso de los años (¡ya varios años!), que Él siempre ha tenido el control.

En esos pequeños detalles, como la risa en la mesa con aquellos que compartes la experiencia genuina del amor, como la charla con el amigo con una champurrada y un café, en la conversación con la amada que capturó tu corazón, en el servicio sincero al prójimo, allí en la grandeza de lo simple y de lo sencillo, allí está la realidad que llamamos felicidad.

Cuando uno confía en Dios, es menos pesada la carga de amar genuinamente al que no te trata tan bien; como también corresponder al que te llena de tanto afecto. Es en esa confianza que tu corazón se sostiene en los días grises, que se afirma en los días oscuros, y que celebra en los días radiantes.

He aprendido que los tiempos perfectos le pertenecen a Él y que los caminos son más llevaderos de andar cuando los señala quien teje la Historia, como las historias, como mi historia. ¡Aleluya!

Aun así, me falta mucho por aprender, por crecer, por corregir, pero se trata de escuchar su voz, de obedecerlo, de confiar... De comprender y aceptar que Él es Dios y que está al control; y yo soy su hijo amado y que no puedo tener el mando.

Y todo lo anterior, toda esa convicción, llena mi corazón, mi necesitado corazón, y su amor lo desborda, entonces, sigo adelante caminando con Él, en Él y por Él. ¡Aleluya!

Oración

Señor te adoro como mi Creador y de todo cuánto existe. Sé que tú eres el Soberano y Eterno Dios quien no cambias.

Por eso, ante mi fragilidad física y moral, ante la realidad de un mundo caído, Yo clamo a ti suplicando que nos llenes de sabiduría para caminar por esta vida conforme a tu voluntad. Desbórdanos de tu amor y compartiremos con los demás, aun con aquellos que no nos aman. Danos alegría para disfrutar de cada uno de tus detalles. Danos la oportunidad de contemplar tu obrar redentor, no solo en mi vida, sino en todo el mundo. Señor, quiero caminar cumpliendo tu voluntad, Aprueba, prospera y bendice la obra de nuestras manos. Al quien Escribe la Historia, a quien escribe mi historia, Sea toda la gloria y todo el honor, Amén.

Referencias:

1. Breneman, M. (1997). *Salmos* (Vol. 8). El Paso, TX: Editorial Mundo Hispano.
2. Breneman, M. (2019). Salmos. En C. R. Padilla, M. Acosta, & R. Velloso, *Comentario bíblico contemporáneo*. Certeza Unida.
3. Carroll, D. (2004). *La ética social de los profetas: La fecundidad de la "imaginación profética"*. Kairós, 7-25.
4. Hoff, P. (1998). *Libros poéticos*. Editorial Vida.
5. Padilla, C. R. (1995). *Meditación sobre la transitoriedad de la vida humana* (Salmo 90). Iglesia y Misión, 1-2.
6. Pagán, S. (2007). *De lo profundo, Señor, a ti clamo. Introducción y comentario al libro de los Salmos*. Editorial Patmos.
7. Ross, A. P. (2000). *Job a Cantares* (Vol. 4). (J. F. Zuck, Ed.) Ediciones Las Américas.
8. Sánchez Cetina, E. (junio de 1993). *La evangelización de Dios. Salmo 90*. Boletín Teológico, 50, 75-86.
9. Savater, F. (2003). *Las preguntas de la vida*. Editorial Ariel.
10. Walton, John H; Mattews, Víctor H.; Chavalas, Mark W. (2004). *Comentario del contexto cultural de la Biblia. Antiguo Testamento*. Editorial Mundo Hispano.

Compuertas Lógicas con Enfoque Socioepistemológico

Por: MSc. Juan Carlos Ruiz Castillo¹

Didáctica es el arte de enseñar algo a alguien que no desea aprenderlo
G. Brosseau

Resumen

El presente escrito tiene como objeto brindar conocimiento de cómo abordar la enseñanza de compuertas lógicas con una didáctica específica en Educación Matemática, como lo es el enfoque socioepistemológico; la metodología que sugiere es un análisis socioepistemológico, vinculando la enseñanza de la matemática con las prácticas sociales de las comunidades, así mismo, se hará uso del desarrollo de intenciones prácticas, revisión de las mismas y las consideraciones del escenario y las condiciones institucionales. Se espera que, con esta contribución a la docencia, se pueda obtener prácticas de la enseñanza de la matemática, vinculándolas con aspectos sociales de la comunidad, logrando alcanzar conocimientos significativos por parte de los estudiantes matematizando el contenido.

Palabras claves: Educación matemática, didáctica específica, enfoque Socioepistemológico, compuertas lógicas

Motivos del diseño

En Guatemala se tiene una enseñanza de la matemática, sin bases de una didáctica específica, en el extranjero se buscó mejorar el aprendizaje de las mismas con teorías de educación matemática, siendo el enfoque socioepistemológico uno de los desarrollados en el continente americano, dicho enfoque, desarrolla el conocimiento a través de las prácticas sociales. Caballero y Moreno citando a Cantoral (2013) señalaron que la enseñanza de las matemáticas ha sido apreciada tradicionalmente en correspondencia a las aptitudes, habilidades y conocimientos del catedrático; dejando aspectos relativos al saber matemático, la cognición de los alumnos, el contexto por el que ellos se rodean, entre otros.

Entre las bases del enfoque, Pérez (s.f.) menciona cuatro puntos importantes del enfoque socioepistemológico. Primero que se tiene el enfoque del fenómeno de aprendizaje, no solo como lo que está ocurriendo en la escuela, sino lo que está ocurriendo con la sociedad cuando se producen conocimientos. Segundo, no viene al contenido matemático desde un punto de vista formal como un conocimiento rigurosamente organizado, sino como un conocimiento que es creado fuera de la escuela, donde pesa la práctica y lo utilitario. Tercero ve la forma de enseñar, pero también la forma de investigar, involucra y ve el fenómeno de la didáctica no como el proceso de transmisión de contenidos nada más, sino que ve lo cognitivo, lo social, lo cultural, lo didáctico, es decir ve al ente integral.

Cuarto ve el variacional, es decir recoge las ideas matemáticas de la práctica social, tales como, ¿Cómo?, ¿Dónde?, ¿Cómo es el lugar o el escenario donde emergen las ideas?, ¿se usan las ideas matemáticas?

Según Cantoral (2013) citado por Caballero y Moreno la representación de una problemática general sobre el proceso de enseñanza-aprendizaje de las matemáticas, a saber, la falta de significados de los objetos matemáticos, pues, los conocimientos adquiridos, guiados en la repetición y la memorización se olvidan fácilmente, no quedan completados en las estructuras lógicas de los alumnos, ni propician el desarrollo de su pensamiento matemático y, en consecuencia, solo pueden utilizarse en condiciones muy similares en las que fueron enseñados.

Algunas dificultades relativas a los contenidos

En investigaciones de la enseñanza de las compuertas lógicas, se puede evidenciar que los estudiantes no relacionan el comportamiento de las compuertas con las tablas de verdad.

¹Doctorando en investigación en la Universidad de San Carlos de Guatemala.

Maestría en Ciencias en Didáctica de la Matemática (Mención Honorífica Magna Summa Cum Laude) por la USAC.

Maestría en Formación Docente por la USAC.

Licenciatura en la Enseñanza de la Matemática y la Física por la USAC.

Postgrado en Astronomía Observacional en la UNAM México.

Postgrado como Profesor de Matemática a nivel mundial Universidad de Madrid OEI.

Catedrático en la carrera de Ingeniería en Sistemas, Umes Sede Central.

“...los estudiantes dentro de los errores que se señalan tienen más dificultades con las tablas de verdad, compuertas lógicas y operadores lógicos de las compuertas derivadas, que de las compuertas elementales” (Estrebou, Mesía, & Sanz, 2017, p.7).

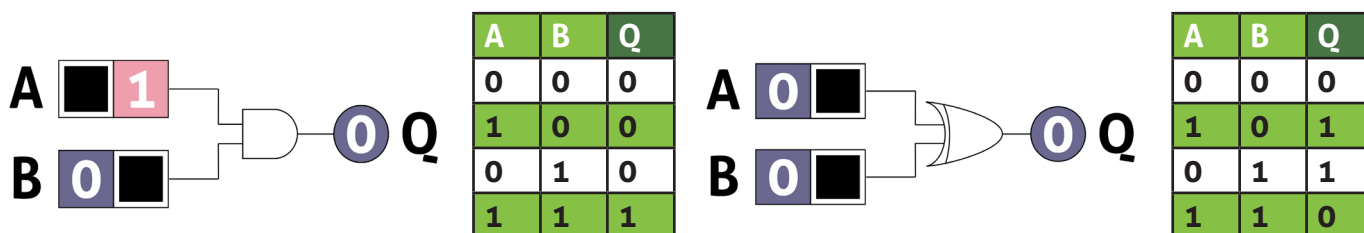

Estrebou, Mesía, & Sanz, 2017 (Redibujado por Lic. Edward Trinidad)

En la misma investigación sobre la dificultad de las compuertas lógicas se refleja en la aplicación del contenido a la experimentación, pues estos temas tienen aplicación a la tecnología digital.

“El porcentaje más alto donde los estudiantes tienden a confundirse, el tema de las compuertas lógicas, y no se observan problemas en la identificación de los operadores lógicos” (Estrebou, Mesía, & Sanz, 2017, p.8).

Según Casas (2018) La aprobación de la tecnología y ampliar el conocimiento se hacen factores vitales, en la medida en que motivan a los estudiantes en el pensamiento crítico, la creatividad, la indagación y curiosidad, así como en el interés para aplicar sus aprendizajes. Esto es ansiado en términos de generar cambios de puntos de vista en el saber tecnológico, en la que no solo se asocie la tecnología al uso de dispositivos móviles o la conectividad que estos suponen.

Es evidente contar con recursos didácticos que inciten el conocimiento de la tecnología, haciendo uso de diversas actividades donde se manipulen objetos eléctricos y tecnologías digitales. En la presente propuesta se contempla haciendo relación con las compuertas lógicas; un contenido que se hace oportuno dado que su razonamiento y manejo, permite la asimilación de otro tipo de sistemas más complejos relacionados con la tecnología digital, en la cual estamos inmersos en la actualidad. Para lograr esta propuesta, se diseñan actividades basadas en la asimilación del conocimiento, buscando partir de lo social, estimulando al estudiante e incitarlo a la reflexión durante cada uno de sus momentos.

Fundamento teórico: pensamiento y lenguaje Variacional

Se puede comprender al Pensamiento y Lenguaje Variacional (PylVar) en dos vías, las cuales son:

1. Línea de investigación y
2. Forma de pensamiento propia del estudio de fenómenos que involucran el cambio y la variación

Como línea de investigación se concierne por la edificación de explicaciones asentadas en las prácticas que fundamentan la estimación, mismas que son sustento para el diseño de situaciones de aprendizaje para las matemáticas del cambio. Por ende, como pensamiento sobre la variación refleja formas de comunicar, argumentar, explicar el cambio en varios fenómenos de estimación (Cabrera, 2009).

Todo proceso de enseñanza es importante para adquirir conocimientos, es importante señalar que estas son más funda-

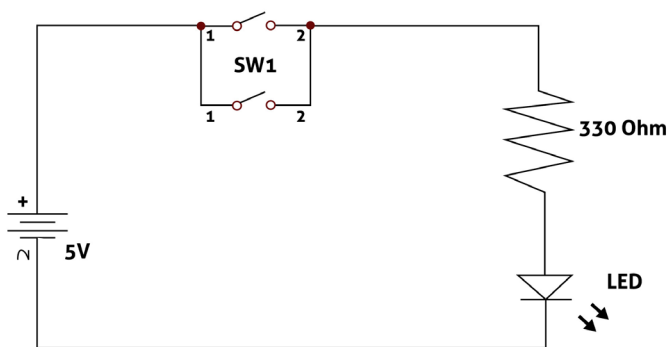

Casas (2018) (Redibujado por Lic. Edward Trinidad)

mentadas, cuando se permite el acceso a una práctica cotidiana, en un contexto social, permitiendo una matematización de los contenidos. Es significativo saber las construcciones que puedan ser establecidas en las prácticas en cuanto al tema de compuertas lógicas, para tener un sustento en diseño de aprendizaje, investigaciones desarrolladas, desde el Pensamiento y Lenguaje Variacional han encontrado que conceptos como función, límite, continuidad, derivada e integral no pueden reducirse a su definición, ni limitarse a su aplicación (Cantoral, 2013).

Se establece un cambio de paradigma en cuanto al tratamiento algebraico en el que son sometidas, para dar acceso a ideas de cambio y variación que permitieron el surgimiento y desarrollo de estos conceptos. Asimismo, han expuesto que el cambio y la variación no se restringen al contorno matemático, pues estas nociones se encuentran en las vivencias y experiencias cotidianas de los individuos y de los grupos sociales (Cantoral, Farfán, Lezama, Martínez, 2006).

En esta sección se presenta el sustento de la situación de aprendizaje sobre llenado de recipientes que se ha discutido, desarrollada desde la perspectiva del PyLVar. Una base fundamental de la situación es el desarrollo de estrategias variacionales, concepto que consiste en aquellas formas particulares de razonar y actuar ante situaciones de variación. Estas estrategias permiten reconocer aquello que cambia, estudiar cómo y cuánto cambia dentro de un fenómeno de variación. Algunas estrategias variacionales reconocidas son la predicción, la comparación, la seriación y la estimación (Caballero 2012, Salinas 2003):

- **Comparación:** Está asociada a la acción de establecer diferencias entre estados, uno anterior y uno posterior, o bien, dos estados de fenómenos diferentes, lo que permite identificar aquello que cambia y cuantificarlo (es mayor/menor que, crece más que, decrece más que, etc.).

- **Seriación:** A diferencia de la estrategia de Comparación, la Seriación consiste en analizar varios estados sucesivos, con el objetivo de encontrar una relación o propiedad entre ellos, lo que permite estudiar cómo es la variación del fenómeno (crece cada vez más rápido/lento, su comportamiento es periódico, etc.).
- **Predicción:** Está asociada a la acción de poder anticipar un comportamiento, estado o valor, luego de realizar un análisis de la variación en estados previos, de manera que se sintetiza y abstrae esta información en modelos predictivos. Por ejemplo, dada una sucesión se pregunta por el número que corresponde a una posición posterior, e incluso una anterior.
- **Estimación:** A partir de conocer la variación de un fenómeno en estados previos, se proponen nuevos estados o comportamientos a corto plazo de manera global, a diferencia de la predicción, donde los estados propuestos son locales. Por ejemplo, en el análisis de temperaturas, la estimación se puede usar para saber si ésta será cada vez mayor o se estabilizará, en tanto que la predicción permite decir hasta qué punto crecerá, o saber algún valor específico de la temperatura dentro de algún tiempo.

Descripción del diseño

Objetivos

Implementar funciones mediante la comprensión de las compuertas lógicas, donde se evidencia el conocimiento y el manejo de la simbología, haciendo construcciones las mismas con materiales eléctricos, relacionando el funcionamiento de un sistema, obteniendo su tabla de verdad, así como también su función lógica.

Competencia

Opera compuertas lógicas mediante funciones booleanas reducidas, aplicando diferentes métodos de simplificación de funciones algebraicas.

Pregunta

¿En una conexión eléctrica, el desactivar los interruptores siempre apagará las luces?

Variable de control de origen epistemológico

Las variables epistemológicas consisten en aquellas significaciones del saber matemático que se desea desarrollar y discutir en el diseño, con base en la postura que se tenga sobre lo que es aprendizaje. En este caso, las significaciones del conocimiento matemático surgen a partir del desarrollo de **Contacto** prácticas y no sobre la centración en operar con objetos matemáticos (Caballero & Moreno).

A continuación, se incluye algunas de las variables epistemológicas de la situación de conexiones eléctricas.

- Propiciar el uso de las estrategias variacionales de comparación, seriación y predicción para la significación de la naturaleza de conexiones eléctricas, buscando secuencias lógicas en el funcionamiento de las compuertas lógicas.
- Significación de las simbologías  , en conexiones eléctricas; encontrando las tablas de verdad en dichas compuertas lógicas.
- Significación de mapas de karnaugh, donde se ven involucradas varias compuertas.
- Entender compuertas lógicas no en su funcionalidad, sino en la conexión lógica eléctrica, siendo interpretada en tablas de verdad. En la presentación se ostentará un diagrama que permitirá a los estudiantes concebir la simbología, buscando maneras para que dé la funcionalidad esperada.

Variable de control de origen didáctico

La noción de variables de control didáctico relata a aquellos compendios en el diseño de la situación de aprendizaje que tiene propósitos claros, por ejemplo, el provocar o evadir algún conflicto cognitivo o dificultad sobre la temática abordada, propiciar el uso de alguna estrategia individual, entre otras; es sobre estas variables que se dan los ajustes del diseño para redirigir la experimentación hacia los objetivos planteados (Caballero & Moreno).

A continuación, se menciona algunas de las variables de control de la situación de conexiones eléctricas.

- Selección de variables a estudiar (activación o desactivación) permiten abordar los temas de tablas de verdad, compuertas lógicas y mapas de karnaugh.
- La experimentación de la situación prueba en tanto que es un fenómeno accesible al estudiante, no solo porque forma parte de su contexto, sino porque permite la imaginación. Se considera en el nivel de acción del estudiante, que es la primera interacción con la edificación del conocimiento matemático.
- La simbología de las compuertas y la parte de las conexiones, al inicio se identifican las compuertas básicas y como cierre una combinación de ellos.

Datos de aplicación del diseño

Carrera: Licenciatura en la Enseñanza de la Matemática y la Física

Asignatura: Matemática Discreta con Teorías Axiomáticas.

Tema: Compuertas Lógicas.

Temporalidad: 12 horas equivalente 6 sesiones

Docente: M.Sc. Juan Carlos Ruiz.

Enfoque Didáctico: Socioepistemológico.

Indicaciones

Tarea 1: Momento 1 Saber hacer

Temporalidad: Media sesión.

Recursos: Foco, dos interruptores, cable, espiga y conexión eléctrica

Técnica: Identificación de patrones

Actividad: En la siguiente conexión eléctrica con dos interruptores se puede encender y apagar el foco. Como se muestra en imagen.

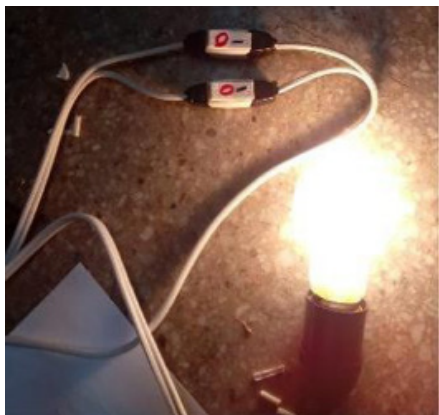

M.Sc. Juan Carlos Ruiz

Evaluación: Pregunta directa

- a. ¿Qué interruptores tienen que estar activados para que el foco esté encendido?
- b. ¿Qué combinaciones (en los interruptores) tienen que desactivarse para que el foco esté apagado?

Momento 2: Saber analizar

Temporalidad: Una sesión

Recursos: copias, lapiceros, marcadores y papelógrafo

Técnica: Trabajo colaborativo y expositivo

Actividad: Esquematice una conexión eléctrica donde al estar encendido uno de los interruptores (de dos) se encienda la luz.

Evaluación: Coevaluación mediante lista de cotejo



Exponga su conexión, dando respuesta a la siguiente interrogante ¿cuáles son las combinaciones que hace que el foco esté encendido? (Por medio de los interruptores).

Exponga su conexión, dando respuesta a la siguiente interrogante ¿cuáles son las combinaciones que hace que el foco este apagado? (Por medio de los interruptores).

Aspectos a evaluar	Si	No
¿El esquema cumple con lo solicitado?		
¿Cumple la primera respuesta con el esquema?		
¿Cumple la segunda respuesta con el esquema?		
¿Contesta claramente a las interrogantes?		

M.Sc. Juan Carlos Ruiz

Momento 3: Saber profundizar

Temporalidad: Media sesión

Recursos: fotocopias, lapiceros y marcadores

Técnica: puesta en común

Actividad: En el siguiente diagrama se presenta una conexión eléctrica donde los interruptores están desconectados (observe la numeración de A y B es cero) pero la luz está encendida (observe la numeración es uno).

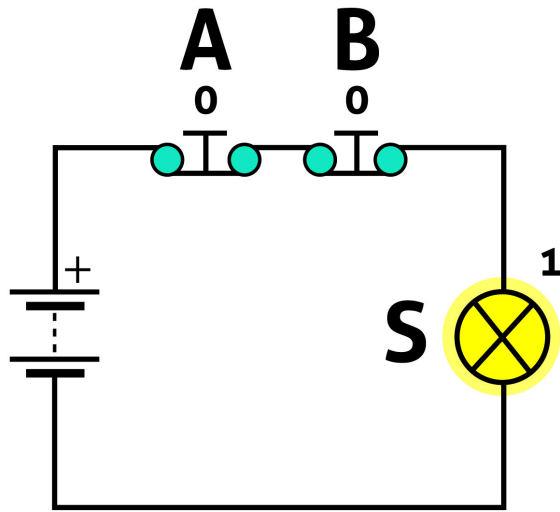

Casas (2018) (Redibujado por Lic. Edward Trinidad)

Evaluación: Autoevaluación con lista de cotejo

- ¿Qué interruptor(es) hay que activar, o desactivar para apagar la luz?
- ¿Puede apagarse la luz activando o desactivando un solo interruptor?

Aspectos a evaluar	Si	No
¿Las respuestas cumplen con lo solicitado?		
¿Contesta claramente a las interrogantes?		

M.Sc. Juan Carlos Ruiz

Tarea 2: Momento 1 Saber hacer

Temporalidad: Media sesión

Recursos: Papelógrafo, marcadores y lapiceros

Técnica: Exposición de resultados

Actividad: Esta tarea se centra en pedirle en ese momento al estudiante, que identifique los interruptores que tienen que estar activados para encender la luz, se continúa con el uso de la lógica para argumentar la respuesta.

Evaluación: resolución de problemas

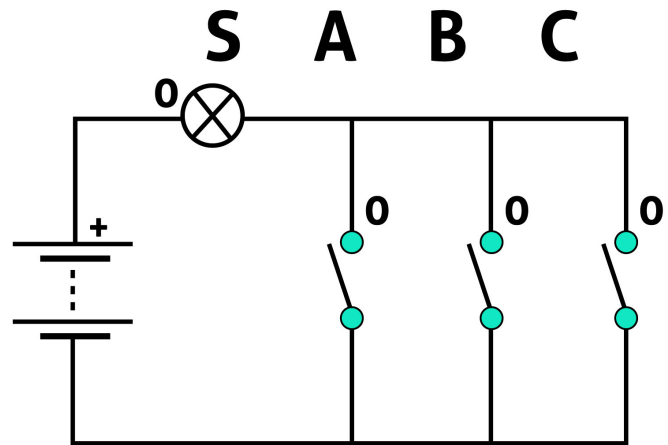

Tecnología 4 (Redibujado por Lic. Edward Trinidad)

A	B	C	S
0	0	0	
0	0	1	
0	1	0	
0	1	1	
1	0	0	
1	0	1	
1	1	0	
1	1	1	

M.Sc. Juan Carlos Ruiz













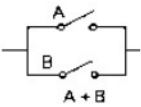

Momento 2: Saber analizar

Temporalidad: Media sesión

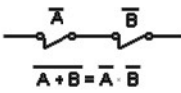
Recursos: fotocopias, lapiceros, lápiz

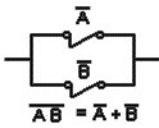
Técnica: pareamiento de simbologías

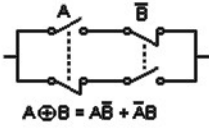
Actividad: las siguientes simbologías demuestran la función, símbolo ecuación, esquema eléctrico, tabla de verdad y comentario, analícelos.

Función	Símbolo Americano	Ecuación Lógica	Esquema Eléctrico	Tabla de verdad	Comentario															
Puerta Yes		$S = A$		<table border="1"> <thead> <tr> <th>A</th> <th>S</th> </tr> </thead> <tbody> <tr> <td>0</td> <td>0</td> </tr> <tr> <td>1</td> <td>1</td> </tr> </tbody> </table>	A	S	0	0	1	1	No invierte señal de salida con la de entrada									
A	S																			
0	0																			
1	1																			
Puerta Not		$S = \bar{A}$		<table border="1"> <thead> <tr> <th>A</th> <th>S</th> </tr> </thead> <tbody> <tr> <td>0</td> <td>1</td> </tr> <tr> <td>1</td> <td>0</td> </tr> </tbody> </table>	A	S	0	1	1	0	Invierte la señal de entrada									
A	S																			
0	1																			
1	0																			
Puerta Or		$A + B = Q$		<table border="1"> <thead> <tr> <th>A</th> <th>B</th> <th>Q</th> </tr> </thead> <tbody> <tr> <td>0</td> <td>0</td> <td>0</td> </tr> <tr> <td>0</td> <td>1</td> <td>1</td> </tr> <tr> <td>1</td> <td>0</td> <td>1</td> </tr> <tr> <td>1</td> <td>1</td> <td>1</td> </tr> </tbody> </table>	A	B	Q	0	0	0	0	1	1	1	0	1	1	1	1	La salida es cero cuando las dos entradas son cero
A	B	Q																		
0	0	0																		
0	1	1																		
1	0	1																		
1	1	1																		
Puerta And		$A \cdot B = S$		<table border="1"> <thead> <tr> <th>A</th> <th>B</th> <th>Q</th> </tr> </thead> <tbody> <tr> <td>0</td> <td>0</td> <td>0</td> </tr> <tr> <td>0</td> <td>1</td> <td>0</td> </tr> <tr> <td>1</td> <td>0</td> <td>0</td> </tr> <tr> <td>1</td> <td>1</td> <td>1</td> </tr> </tbody> </table>	A	B	Q	0	0	0	0	1	0	1	0	0	1	1	1	La salida es uno cuando todas las entradas son uno
A	B	Q																		
0	0	0																		
0	1	0																		
1	0	0																		
1	1	1																		
Puerta Nor		$\overline{A + B} = S$		<table border="1"> <thead> <tr> <th>A</th> <th>B</th> <th>Q</th> </tr> </thead> <tbody> <tr> <td>0</td> <td>0</td> <td>1</td> </tr> <tr> <td>0</td> <td>1</td> <td>0</td> </tr> <tr> <td>1</td> <td>0</td> <td>0</td> </tr> <tr> <td>1</td> <td>1</td> <td>0</td> </tr> </tbody> </table>	A	B	Q	0	0	1	0	1	0	1	0	0	1	1	0	La salida es una cuando todas las entradas son cero
A	B	Q																		
0	0	1																		
0	1	0																		
1	0	0																		
1	1	0																		
Puerta Nand		$\overline{A \cdot B} = S$		<table border="1"> <thead> <tr> <th>A</th> <th>B</th> <th>Q</th> </tr> </thead> <tbody> <tr> <td>0</td> <td>0</td> <td>1</td> </tr> <tr> <td>0</td> <td>1</td> <td>1</td> </tr> <tr> <td>1</td> <td>0</td> <td>1</td> </tr> <tr> <td>1</td> <td>1</td> <td>0</td> </tr> </tbody> </table>	A	B	Q	0	0	1	0	1	1	1	0	1	1	1	0	Es cero cuando todas sus entradas son uno
A	B	Q																		
0	0	1																		
0	1	1																		
1	0	1																		
1	1	0																		
Puerta Xor		$\bar{A} \cdot B + A \cdot \bar{B}$		<table border="1"> <thead> <tr> <th>A</th> <th>B</th> <th>Q</th> </tr> </thead> <tbody> <tr> <td>0</td> <td>0</td> <td>0</td> </tr> <tr> <td>0</td> <td>1</td> <td>1</td> </tr> <tr> <td>1</td> <td>0</td> <td>1</td> </tr> <tr> <td>1</td> <td>1</td> <td>0</td> </tr> </tbody> </table>	A	B	Q	0	0	0	0	1	1	1	0	1	1	1	0	Es cero cuando los dos son iguales
A	B	Q																		
0	0	0																		
0	1	1																		
1	0	1																		
1	1	0																		
Puerta Xnor		$A \cdot \bar{B} + \bar{A} \cdot B$		<table border="1"> <thead> <tr> <th>A</th> <th>B</th> <th>Q</th> </tr> </thead> <tbody> <tr> <td>0</td> <td>0</td> <td>1</td> </tr> <tr> <td>0</td> <td>1</td> <td>0</td> </tr> <tr> <td>1</td> <td>0</td> <td>0</td> </tr> <tr> <td>1</td> <td>1</td> <td>1</td> </tr> </tbody> </table>	A	B	Q	0	0	1	0	1	0	1	0	0	1	1	1	Es uno cuando las entradas son iguales
A	B	Q																		
0	0	1																		
0	1	0																		
1	0	0																		
1	1	1																		

Google

Una por medio de una línea las imágenes que corresponden al circuito, tabla y compuerta

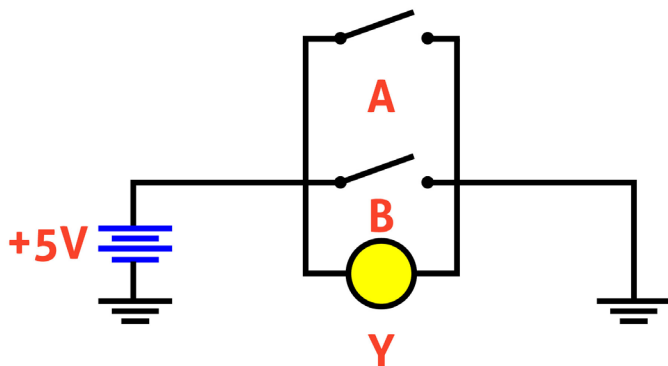

A	B	Q
0	0	0
0	1	0
1	0	0
1	1	1

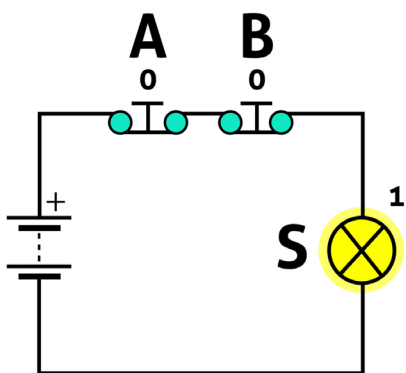

A	B	Q
0	0	0
0	1	0
1	0	1
1	1	1

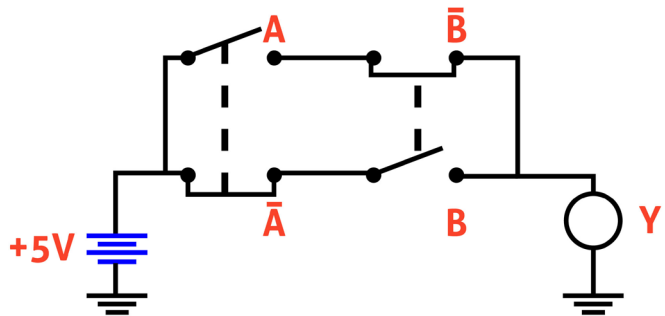

A	B	Q
0	0	0
0	1	1
1	0	1
1	1	0



Google (Redibujado por Lic. Edward Trinidad)

Momento 3 Saber profundizar

Temporalidad: Media sesión

Recursos: Dispositivo electrónico, aplicación Circuit Scramble, lapiceros

Técnica: tanteo y error

Actividad: Se presenta es un esquema para ejecutar una conexión simbólica, haciendo uso del sistema binario para la construcción de la tabla de verdad.

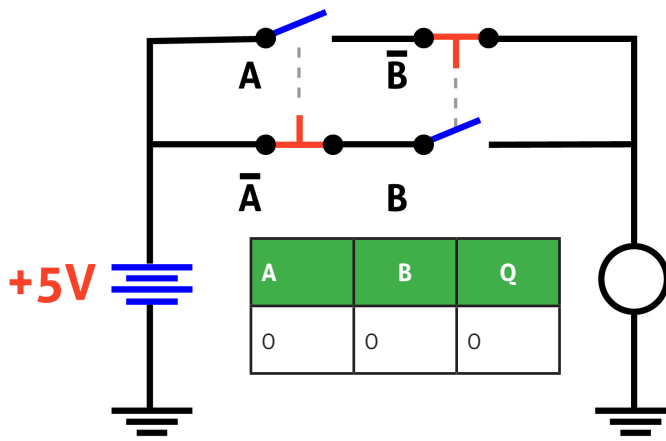

Google (Redibujado por Lic. Edward Trinidad)

Evaluación: Pregunta directa

- a. ¿Qué entradas debe activar o desactivar para que el foco esté encendido?
- b. ¿Qué entradas debe activar o desactivar para que el foco esté apagado?

Tarea 3: Momento 1 Saber hacer

Temporalidad: Media sesión **Recursos:** fotocopias, lapiceros y lápiz **Técnica:** identificación de salidas

Actividad: Esta tarea se centra en pedirle en ese momento sobre la identificación de las entradas que, de la salida del mapa, se continúa con el uso de la lógica para argumentar la respuesta.

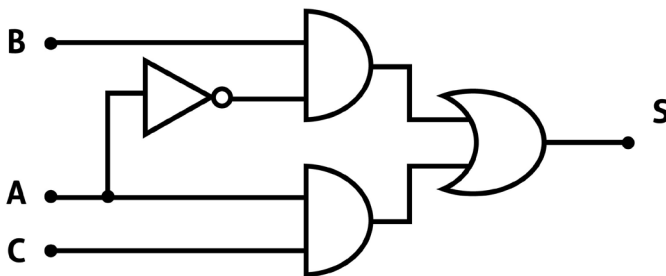

Google (Redibujado por Lic. Edward Trinidad)

Evaluación: Resolución de problemas

Si se tiene las siguientes entradas (en el cuadro) ¿cuáles serán las salidas?

Tabla 2

A	B	C	S
0	0	0	
0	0	1	
0	1	0	
0	1	1	
1	0	0	
1	0	1	
1	1	0	
1	1	1	

M.Sc. Juan Carlos Ruiz

Momento 2 Saber analizar

Temporalidad: Una sesión

Técnica: trabajo colaborativo y exposición

Actividad: Se les pedirá a los estudiantes que trabajen colaborativamente (grupos de cuatro), asignando los roles de: Coordinador, expositor, cronometrista y redactor. Se averigua mediante la determinación de la tabla de verdad diferentes entradas de los binarios, por medio de los diagramas de diversas compuertas, pidiendo la identificación de las diversas simbologías para obtener las salidas de las mismas.

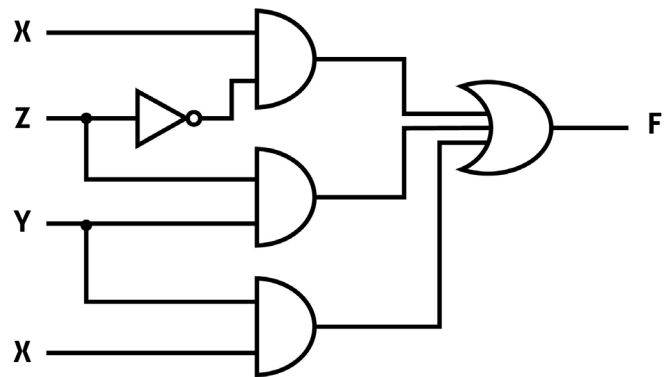

Google (Redibujado por Lic. Edward Trinidad)

Evaluación: coevaluación lista de cotejo
Encuentren todas las posibilidades en que la salida quede uno y también cero.

Tabla 3

Aspectos a evaluar	Si	No
¿La tabla de verdad cumple con la característica del mapa?		
¿Estimo la cantidad de posibilidades?		
¿Sus compañeros cumplieron con sus atribuciones?		

M.Sc. Juan Carlos Ruiz

Momento 3: Saber profundizar

A	B	C	S
0	0	0	0
0	0	1	1
0	1	0	1
0	1	1	1
1	0	0	1
1	0	1	1
1	1	0	1
1	1	1	1

Tecnología 4

Temporalidad: Una sesión

Recursos: Papelógrafo y marcadores

Técnica: puesta en común y exposición

Actividad: construya un mapa karnaugh por medio de compuertas lógicas, donde dé los siguientes resultados en sus salidas (son tres entradas).

Evaluación: coevaluación con lista de cotejo

Tabla 4

Aspectos a evaluar	Si	No
¿El mapa cumple con lo solicitado?		
¿Cumple en todas las salidas?		

M.Sc. Juan Carlos Ruiz

Referencias:

1. Caballero, M., & Moreno, A. (s.f.). *Llenado de recipientes, fundamento teórico*. <http://funes.uniandes.edu.co/12318/1/Caballero2017Dise%C3%B1o.pdf>
2. Cantoral, R. (2013). *Desarrollo del pensamiento y lenguaje variacional*. Secretaría de Educación Pública de México. https://educacionmediasuperior.sep.gob.mx/work/models/sems/Resource/6586/1/images/desarrollo_del_pensamiento_y_leng_v_smc_baja.pdf
3. Cantoral, R. (2013). *Teoría Socioepistemológica de la Matemática Educativa*. Gedisa. https://www.researchgate.net/profile/Ricardo-Cantoral/publication/261363815_Teoria_Socioepistemologica_de_la_Matematica_Educativa_Estudios_sobre_la_construccion_social_del_conocimiento/links/0a85e5398a4c0323d5000000/Teoria-Socioepistemologica-de-la-Matematica-Educativa-Estudios-sobre-la-construccion-social-del-conocimiento.pdf
4. Casas, L. (2018). *Diseño de una actividad tecnológica escolar para la enseñanza del concepto de compuertas lógicas*. <https://repository.udistrital.edu.co/handle/11349/14403?s-how=full>
5. Estrebou, C., Mesía, N., & Sanz, C. (2017). 10008 *Objeto de aprendizaje para la enseñanza de compuertas lógicas*. <https://docplayer.es/111081694-10008-objeto-de-aprendizaje-para-la-ensenanza-de-compuertas-logicas-experiencia-y-evaluacion.html>
6. *Tecnología*. (s.f.). *Puertas lógicas*. <http://www.iesmajuelo.com/~tecnodomingo/4eso/4Apuntespuertasl%C3%B3gicas.pdf>

“Un manuscrito del siglo XVII de Santiago de Guatemala para aprender a tañer una guitarra por solfa o por cifra”

Por: Lic. Luis Antonio Rodríguez Torselli¹

Introducción

Si queremos fijar la trayectoria de la música a través del tiempo, es menester hacerlo al lado del hombre, puesto que éste es el objeto-sujeto de la Historia.

Por eso es que al estudiar un manuscrito del siglo XVII, para aprender a tañer una guitarra (de cinco cuerdas u órdenes) por medio de cifra o solfa y su impacto en la sociedad guatemalteca, es necesario remontarnos a la sociedad que nos interesa: la guatemalteca, en los finales del siglo XVII y principios del XVIII.

Remontarnos a tiempos pasados para encontrar su origen, no lo consideramos necesario, por lo que nos limitaremos a la guitarra española, que fue traída a la América, todavía como su antecesora, la vihuela de mano en el siglo XVI - por tanto al territorio que se denominaba Reino de Guatemala - por los conquistadores españoles, su adaptación a los grupos populares y eruditos de la sociedad de Santiago en Panchoy, y la vigencia que mantiene hasta nuestros días. Por eso, nos atrevemos a decir que ese instrumento, forma parte de la herencia cultural y social de Guatemala.

I. Santiago

Sabido es, que Hernán Cortés envió a conquistar los pueblos del Sur [de

la Nueva España] (Díaz del Castillo 1982: 456) y que atrajese a sus pobladores en son de paz sin darles guerra [*El cronista le llama Provincia de Guatemala*] a la jurisdicción que los indios mexicanos acompañantes de Alvarado denominaron Quaqtemallan, nombre que traducido al castellano significa Guatemala (Contreras HGG 1999:87) en donde el conquistador fundó una ciudad de españoles (ib.). Esta ciudad, por insurrección de la población cackchiquel fue trasladada al valle de Almolonga el 22 de noviembre de 1527 (LVG 1934:29; Lutz 1984:41)). Este asentamiento de la ciudad, fue destruido por una correntada de agua que bajó del volcán Hunahpú (ahora conocido como Volcán de Agua) la noche del 10 al 11 de septiembre de 1541 en donde pereció la primera mujer gobernadora que hubo en América, la viuda del Adelantado Pedro de Alvarado, Doña Beatriz de la Cueva (GAG 1968:19) por lo que se decidió hacer un nuevo traslado de la ciudad.

De esa cuenta se investigaron varios valles, y finalmente se decidió por el de Panchoy o Pancán y se oficializó su traslado el 10 de marzo de 1543 (ib.). Esa ciudad fue condecorada por el Rey Felipe II con la “merced del título de Muy noble y muy Leal ciudad de los caballeros” como título hono-

rífico, mismo que nunca se usó como nombre geográfico (ib.).

Esa ciudad fue la capital del Reino de Guatemala hasta su destrucción por los terremotos de julio y diciembre de 1773 (Cadena 1888: passim).

Cristopher Lutz nos indica que para el siglo XVII el aproximado de habitantes era de 37,500 y para el siglo XVIII mantenía esa misma cantidad (1984:11, 13). No obstante, Samayoa Guevara indica (1962:40) que la cantidad de almas que habitaban Santiago era de 60,000.

También nos señala (ib.14) “que la población española de la ciudad alcanzó su máximo en la segunda mitad del siglo XVII, pero no se puede discernir un patrón claro de descenso después de ese período.” Asimismo, indica que muchos mestizos fueron identificados como españoles (ib. 14,19).

En cuanto a la situación económica, o los estratos económicos debemos referirnos a lo que nos presenta Stephen Webre y hace la observación que solo se estudió a los miembros del Ayuntamiento de Santiago de Guatemala del siglo XVI hasta el XVII (1989:189) lo que no permite apreciar el poder económico y adquisitivo de la sociedad total, por lo que

¹Licenciado en Historia, Egresado con Honores de la Universidad Francisco Marroquín.

debemos referirnos a la descripción que nos hace Fr. Felipe Cadena (1888:7), la cual, textualmente, dice:

"En el corto espacio de veintidós años, que promediaron entre las dos últimas ruinas que padeció esta infeliz Capital, de suerte se renovaron sus antiguas fabricas y creció tanto el número de las nuevas, que con verdad se decía que era nuevo todo Guatemala. El mayor número de casas era de tal amplitud, suntuosidad y de construcción tan bella, que no solo se atendía en ellas al abrigo y comodidad, sino al recreo, á la grandeza y á la ostentación: eran magníficas en la estension de sus sitios, en las medidas de su altura, en la amplitud de sus atrios, en la diversidad de sus oficinas; y hermosas, por lo esquisito de sus labores, por la ordenada distribución de sus piezas, la simetría de sus claustros y la diversión de sus jardines. Las puertas, así exteriores que les daban entrada de la calle, como interiores que la daban á sus piezas principales, eran de madera fina, curiosamente labrada: de la misma y del mismo modo eran las de los miradores y ventanas, por donde se les comunicaba la luz en mucha copia, por ser grande la concavidad y rasgo de éstas. Cerrábanlas, en la parte interior, puertas de vidrio (de cristal fino muchas), y en la exterior, rejas de fierro bien labradas. Era correspondiente á la perfección, grandeza y hermosura de los edificios, "el aseo, curiosidad y riqueza de sus adornos: costosas tapicerías, tejidas de diversas sedas, tal vez matizadas de varios colores: láminas curiosas, pinturas esquisitas, guarnecidas de plata, de carei y nácar, ó de madera dorada: espejos finos y grandes: pantallas y arañas de plata ó de cristal: suntuosos escapates, prolija y ricamente adornados: sillería bien labrada y hermoseaada con diversidad de oro ó pinturas; alfombras ó esteras finas, curiosamente tejidas: eran los aliños y atavíos, que hacían gratas á la vista, las piezas principales de las casas. Igual, en proporción á éste, era el aseo y curiosidad de las mas ocultas. Y si esta era la fábrica y adornos de las habitaciones particulares en Guatemala..."

A esta descripción cabe añadir, que Francisco Antonio de Fuentes y Guzmán en su "Recordación Florida" (Cf. 1932:138, 140, 143-147, 150-151) nos señala que se encontraba la Nueva Catedral dedicada en 1681,² el Palacio Episcopal,³ la Casa del Cabildo, una gran plaza que incluso se utilizaba para lidiar toros, tres parroquias,⁴ la Real Uni-

versidad de San Carlos, once plazas, incluyendo la plaza mayor, ocho cárceles, incluida la cárcel de los clérigos,⁵ el abasto de carne con cinco carnicerías públicas, 22 fuentes públicas, dos colegios: uno para varones y otro para doncellas, huérfanos, un comercio intenso de frutos y telas, cinco boticas (dos en secreto),⁶ por lo que las otras tres eran públicas. Para 1686, nos indica que había aproximadamente seis mil vecinos, sin incluir niños menores de 14 años ni ancianos que no sobrepasaban los sesenta, pero a su entender llegaba a 60,000 "habitadores". Dato que no coincide con lo que nos indica Lutz. Con todo, consideramos excesiva la cantidad de habitantes en la ciudad de Santiago.

También consideramos señalar que Fr. Payo Enríquez de Rivera, Obispo que fue de Santiago, introdujo la primera imprenta al Reino en 1660, que sin duda fue un avance cultural muy grande.

Situados en las coordenadas históricas de tiempo y espacio, podemos introducirnos un poco hacia la conformación social de los grupos en la época colonial y en especial a los grupos formados por los músicos y los constructores de instrumentos.

Relacionado con los grupos o gremios de artesanos, hemos investigado el Libro Viejo de la fundación de Guatemala que en varias sesiones del cabildo, se tuvo que imponer "un precio tope" a los diferentes artesanos (Cf. Rodríguez Torselli en Banca Central N°5 pág. 91 et. al.) y como también lo señala Samayoa Guevara (1962: passim), "por excederse en los precios", razón que no nos parece lógica puesto que si no había mucha cantidad de artesanos, éstos podían cobrar lo que les pareciera pues sus servicios eran muy solicitados.

Samayoa Guevara nos habla de una gran cantidad de gremios, incluso el de los coheteros pero en ningún momento se refiere a un conglomerado como era el de los músicos y los constructores de instrumentos, sino que en forma tangencial señala que:

"En el Padrón de Alcabalas de la ciudad de Guatemala de 1604, se registran varios maestros y oficiales que ejercen

²Conocida actualmente como Parroquia de San José Catedral.

³ Inmueble que ocupa la casa de la Cultura de la Antigua Guatemala.

⁴ Sto. Domingo, El Sagrario y Nuestra Señora de los remedios.

⁵Que nos indica Fuentes y Guzmán no era necesaria pues según el Obispo D. Juan de Mañozca y Murillo, los defectos del clero se castigaba con el amago de un papirote.

⁶Las que estaban en los conventos y por tanto no eran públicas.

las siguientes artes liberales y mecánicas: [...] Músicos [...] Violeros... (1962:39).

La evidencia más lejana que encontramos con respecto a la fabricación de instrumentos y la ejecución de los mismos en el Reino de Guatemala, nos la proporciona Bernal Díaz del Castillo pues señala que después de haber instruido a los indios de Guatemala en la Fe Católica, se les enseñaron oficios que se usaban en Castilla, incluida la música, tanto coral como instrumental y le causaba admiración, puesto que dice:

"Pues cantores de capilla de voces bien concertadas, así tenores como tiples y contraltos, no hay falta; y en algunos pueblos hay órganos, y en todos los más tienen flautas y chirimías y sacabuches y dulçainas. Pues trompetas altas y sordas, no hay tantas en mi tierra, que es Castilla la Vieja, como hay en esta provincia de Guatemala;..."

y es notorio que por aparte indique:

"... y hacen vihuelas muy buenas..." (1982: Cap. CCIX. *Pasim*).

Durante el siglo XVII y XVIII al revisar lo publicado por el musicólogo Dieter Lehnhoff sobre la producción musical en Guatemala, únicamente se refiere a los compositores de esos siglos y su creación, pero no encontramos ninguna referencia a que hubiera grupos o gremios de músicos o de constructores de instrumentos. La labor que realiza este músico es muy buena en los estudios que ha publicado, pero para nuestro propósito no fue de utilidad.

En la tesis de Gerardo Ramírez (2007: 196,197) "Vida social, económica y religiosa de la cofradía de Jesús Nazareno del Templo de Nuestra Señora de la Merced, en Santiago y en la Nueva Guatemala, 1582 a 1821" se presenta la historia de la cofradía penitencial de pasión o de Semana Santa de Jesús Nazareno de la iglesia de Nuestra Señora de las Mercedes en Santiago y en la Nueva Guatemala.

De ese cuadro resumen, podemos deducir que en el siglo XVIII sí hubo un gremio de músicos o al menos un grupo de ellos, puesto que se hace un resumen de los gastos realizados de 1717 a 1729 en pesos y reales por *música y misereres*, a los vicarios del coro [...]. También añade que en el año ...1729 10

al padre vicario del coro y convento, fray Joseph Castellanos, por música de los miserere. 4 a Manuel Quirós por tocar y cantarlas saetas, lunes y martes, y jueves santo, 4p y 4r, a los músicos que asistieron los tres días a 12 reales por día, corrieron a cargo de Manuel Quirós."

A esto, Ramírez nos aclara que "Los viernes de cuaresma se realizaban una serie de actos en la capilla de la cofradía. Después de un sermón y rezo seguía el canto del Miserere."

Sin embargo, añade que durante un tiempo fue el coro de la comunidad de frailes del convento quienes lo cantaban.

Con este breve recorrido histórico, procedemos a introducirnos en el manual para aprender a tañer la guitarra.

II "Un manuscrito del siglo XVII de Santiago de Guatemala para aprender a tañer una guitarra por solfa o por cifra"

Cuando tenía unos veintitantos años, en una exposición que se realizó en el Antiguo Edificio de la Universidad de San Carlos en Santiago, tuve la oportunidad de observar una exposición de libros antiguos y entre ellos resaltaba, posiblemente por mi afición a la guitarra clásica, un cuadernillo que decía en su primera página: "Regla de entrestar una vihuela sin poner cuerda ninguna, sea del tamaño q.º fuese."

Pasado el tiempo, en el año 1990, me dispuse a buscarlo en el Museo del libro antiguo de La Antigua Guatemala y muy grande fue mi sorpresa que allí estaba, aunque sin catalogar y en el escritorio de la Directora del Museo el ansiado manuscrito. Con autorización de la Dirección se me permitió fotografiarlo para proceder, en mi casa y sin tener que hacer viajes a la ciudad colonial, a paleografiarlo. Debido a que no está catalogado ni clasificado, no es posible averiguar su procedencia ni la forma en que llegó a ese museo.

Lehnhoff (2005:75) indica que puede ser un manuscrito de Manuel José de Quirós pues observa una semejanza en la caligrafía del documento con la de Quirós. No obstante, para nosotros sigue siendo un manuscrito anónimo.

La situación antes descrita nos presenta varias interrogantes, tales como:

¿Era el manuscrito proveniente de un convento?
¿Era propiedad de alguna persona particular?
¿Es original o es copia de otro?
¿Quiénes lo utilizaron?

Recordemos que en las épocas de los gobiernos de Mariano Gálvez, Francisco Morazán y principalmente Justo Rufino Barrios, los conventos fueron prácticamente saqueados y muchos de los libros de sus bibliotecas se perdieron o fueron destruidos, pero existe la posibilidad que el manuscrito en cuestión haya sido de un convento, utilizado para la enseñanza de la guitarra, no solo para diversión de los religiosos sino como medio para evangelizar.

Si era de una persona particular, los descendientes, sin duda, lo utilizaron como método de enseñanza, pues en sus últimos folios tiene anotaciones hechas por una mano diferente a quien lo escribió pues además tiene otro tipo de tinta.

Si es original o copiado, cabe la posibilidad que sea una copia puesto que se ha demostrado que cuando se hacen copias son más frecuentes los errores de copiado, lo cual no resta mérito alguno a la validez del documento. Sobre quiénes lo utilizaron, no podemos determinar si fueron laicos o religiosos o ambos.

Descripción del documento

Es un documento que consta de dos pequeños libros -o "como quaderno" como le llama el anónimo autor (folio 34v) que mide 21.6 cms. de largo, 5.3 cms. de ancho y un grosor de 1.5 cms. cosidos conjuntamente, sin empaste. Tiene las páginas foliadas con una costura lateral, semidestruido y algunas de ellas están sueltas. Está bastante legible.

El papel es similar al tipo de papel periódico actual pero un poco más grueso, y está escrito con tinta sepia.

Consta de 75 folios utilizados de la manera recta y vuelta. Algunas de ellas están desaparecidas, pero no son difíciles de reconstruir pues lleva una secuencia muy precisa. Hacerle un análisis de tinta o de papel es sumamente difícil, ya que en Guatemala no se cuenta con el equipo técnico apropiado.

Por su contenido muy similar al método de Gaspar Sanz titulado "Instrucción de música sobre la Guitarra Española" que

se publicó en 1674 (Prat 1934:284.) Los tipos de ilustración que utiliza el manuscrito encontrado en Santiago, muy similar a los incluidos por Gaspar Sanz, tales como una representación de las posiciones de los dedos sobre las cuerdas y trastes de la guitarra del denominado alfabeto Italiano, introducido por Montesardo, que es una serie de acordes para guitarra de cinco cuerdas (Radole 1982:105). También por el tipo de letra denominada "italiana" que se utiliza, podemos situar tentativamente este documento hacia finales del Siglo XVII

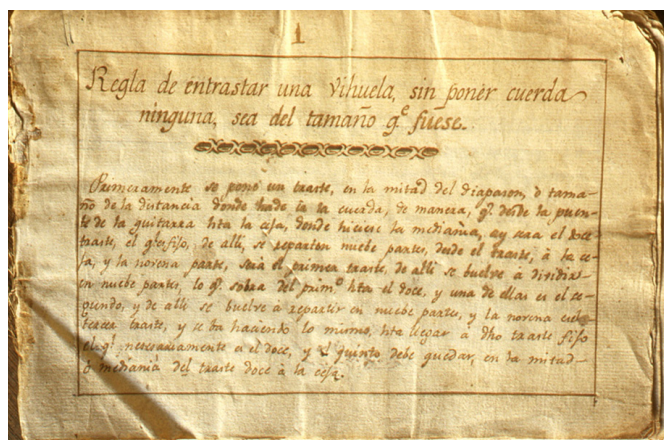

Primera página del manuscrito guatemalteco

El método de Gaspar Sanz intitulado "instrucción de música sobre la guitarra española y método de sus primeros rudimentos, hasta tañerla con destreza" fue escrito en 1674 y fue reimpresso varias veces. El documento consultado⁷ no tiene dedicatoria en la primera página pero folios más adelante, se puede apreciar que indica "dedicado al Ser.^{mo} Señor Don Juan de Austria. Compuesto por el Lic.^{do} Gaspar Sanz natural de la Villa de Calanda en Çaragoça Año 1674"⁸

La razón por la cual Sanz dedicó este trabajo a don Juan José de Austria se debe posiblemente a la amistad que surgió entre estos dos personajes, pues fueron presentados por don Diego de Sotomayor capitán de la Guardia de don Juan José de Austria y de Carlos II, ambos hijos de Felipe IV; además, Don Juan cuando supo que EL Pbro. y Licenciado Gaspar Sanz no había obtenido el puesto como maestro de música en la Universidad de Salamanca, este le entregó cartas de recomendación para el viaje que iba a hacer a Italia, además de una buena suma de dinero.⁹

⁷Edición de 1697 tomada de la edición digital de la Biblioteca Nacional de España

⁸Como este nombre puede llevar a confusión por ser homónimo del hijo de Carlos I de España, es menester aclarar que fue dedicado a don Juan José de Austria, hijo natural de Felipe IV y la actriz María Calderón, llamada "La Calderona"

⁹Memorias citados por Ricardo Vásquez Prada en su libro titulado "Gaspar Sanz la magia de la guitarra". DELSAN LIBROS S.L. Zaragoza, 2006.



El método de Sanz inicia con una serie de reglas tales como encordar la guitarra, templarla, poner los trastes y otras tales como aprender los diferentes acordes, colocar la mano izquierda y como hacer con la mano derecha los arpegiados.



Facsimiles de la edición de 1697

El manuscrito guatemalteco inicia con la forma de "entrastar la vihuela...", descripción de la cifra (dibujos en donde se colocan los dedos de la mano izquierda sobre los trastes, cómo templarla y afinarla, etc. que sigue más o menos el tratado de Sanz

Primera página de posiciones de la mano izquierda del método de Sanz

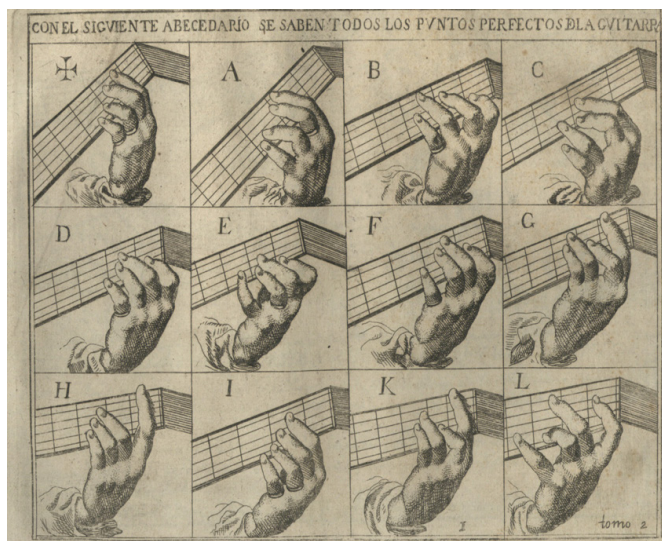

Segunda página de posiciones de la mano izquierda del método de Sanz

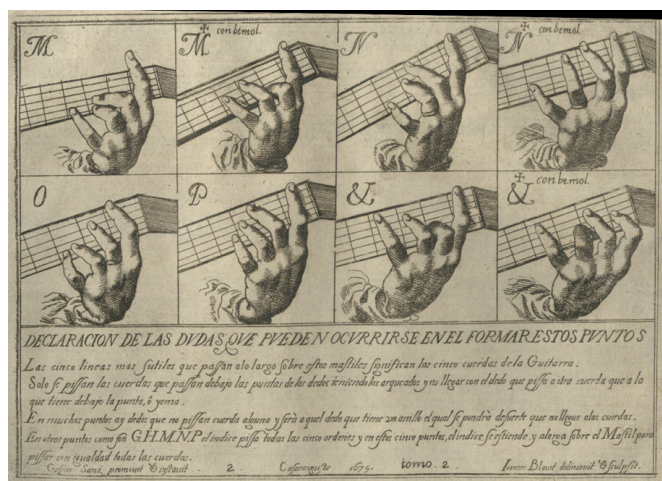

Posiciones presentadas en el manuscrito que estudiamos

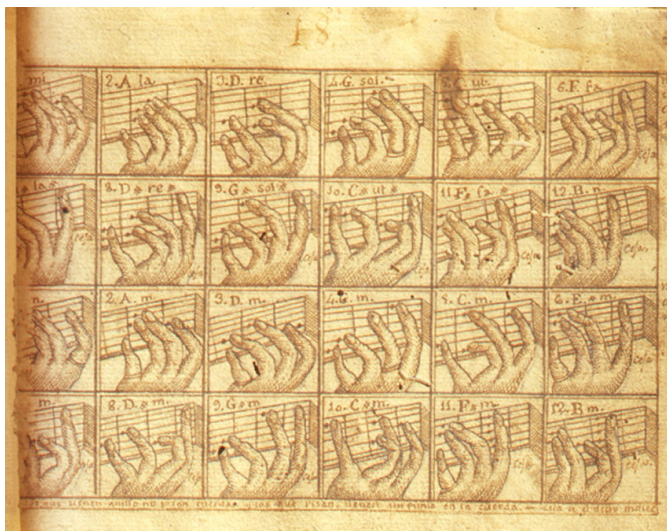

El manuscrito objeto de este estudio, nos presenta 24 posiciones y el de Gaspar Sanz solo 20, pero la similitud es muy grande. El manuscrito guatemalteco inicia con la forma de "entrastar la vihuela...", descripción de la cifra (dibujos en donde se colocan los dedos de la mano izquierda sobre los trastes, como templarla y afinarla, etc. que sigue más o menos el tratado de Sanz

No obstante, Francisco Alfonso Valdivia Sevilla, en su tesis doctoral titulada "Guitarra, sistemas de notación y cultura popular. (Los sistemas de notación abreviada de acordes y la popularización de la guitarra en la España del siglo XVII)" de abril de 2011, señala: "...un cuadernillo manuscrito titulado Regla de entrastar una vihuela, sin poner cuerda ninguna, sea del tamaño q.e fuese. Este prácticamente desconocido método para guitarra de cinco órdenes consta de 75 folios y debe datar, por el estilo de las piezas que se incluyen al final del mismo, de la segunda o tercera década del siglo XVIII. Esto es suficiente para descartar la fecha que propone pues para esa época ya existía la guitarra de seis cuerdas.

En el folio 17r del manuscrito que estudiamos, se explica el «modo de hacer a cada postura cuatro diferencias» (2011:177). El manuscrito guatemalteco inicia con la forma de "entrastar la vihuela...", descripción de la cifra (dibujos en donde se colocan los dedos de la mano izquierda sobre los trastes, como templarla y afinarla, etc. que sigue mas o menos el tratado de Sanz

Este párrafo no lo consideramos procedente puesto que el manuscrito que es del siglo XVIII tardío, y ya para 1776, se había escrito un método para guitarra de seis cuerdas en la Nueva España y su autor es Juan Antonio Vargas y Guzmán (Stevenson 1986:45). Este método se consideraba el más antiguo escrito en la América para aprender a tañer el instrumento.

Se encuentran tres manuscritos: en Chicago, fechados en 1776; en Veracruz, también de 1776 y en Oviedo, España fechado en 1678.

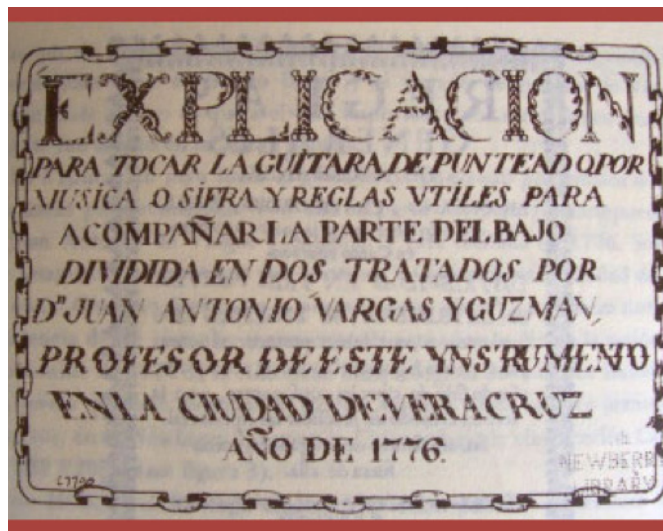

Manuscrito de Chicago

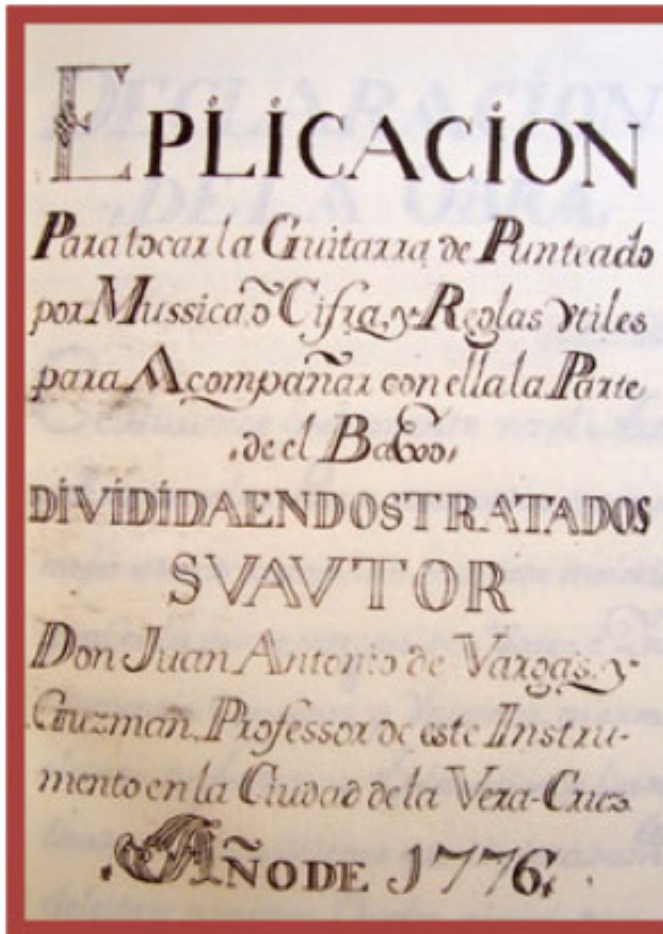

Manuscrito de la Nueva España

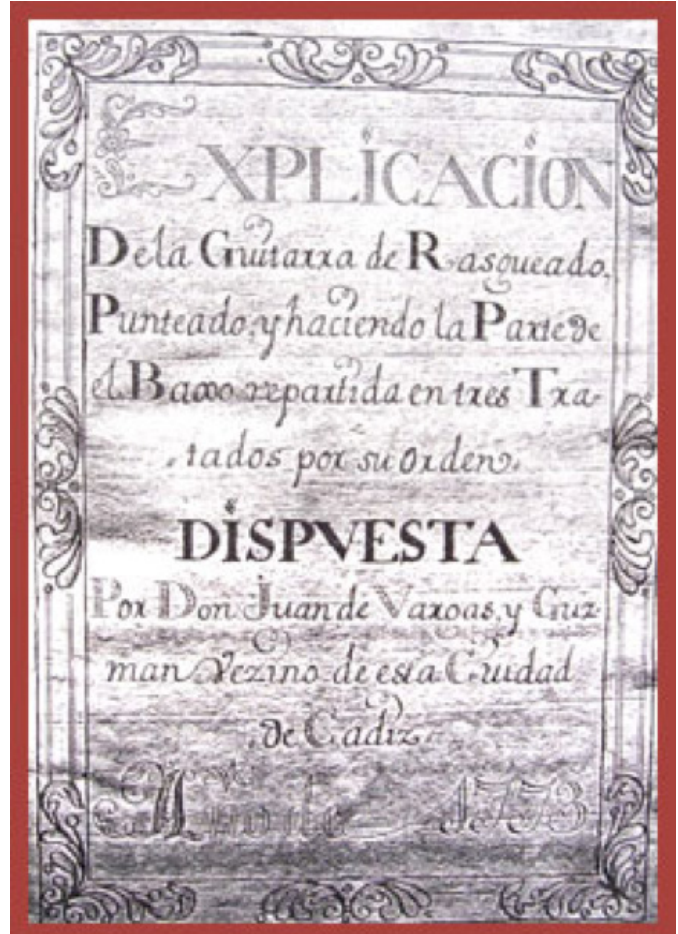

Manuscrito de Oviedo



Ilustración en el Manuscrito de Oviedo

Pero, volviendo a nuestro manuscrito objeto del presente estudio, observamos que tiene la descripción de la cifra; como templar la vihuela (en este caso la guitarra); como afinarla; en cifrado y en solfa; como hacer cuatro diferencias en cada postura, como vemos en el grabado siguiente:

Modo de hacer a cada postura quatro diferencias

iguales, esto es, una en cada traste, y lo qual puede decirse talo, qual en cada cuadro tiene los nombres, uno grande, y dos pequeños, el grande es la primera, y el chico en el traste en q. se ha de hacer a lo q. se aprendian las posturas con los números.

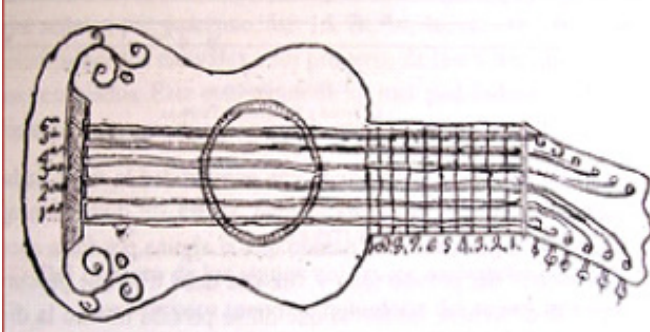
Los nombres de todas las posturas: **EADGCFADGCFB**

	1	2	3	4	5	6	7	8	9	10	11	12
2. ^a	1	2	3	3	3	3	4	4	4	4		
3. ^a	8	9	Jo	8	7	8	9	Jo	6	7	8	9
4. ^a	4	5	5	6	6	6	6	6	6	6	7	
5. ^a	Jo	6	7	8	9	Jo	6	7	8	9	Jo	6
6. ^a	7	8	9	Jo	6	7	8	9	Jo	6	7	8

In esta tercera diferencia se aprendian las posturas.

El primero es en lo menor, esto es, en lo que se llama la primera postura, y el segundo es en lo mayor, esto es, en lo que se llama la segunda postura.

También como se encuentran la forma en que están distribuidas las notas en los trastos de la guitarra:

19

Braso de la Guitarra con todas sus voces.

Trastes	11	10	9	8	7	6	5	4	3	2	1	Palen
5. ^a	la	A	G	F	E	D	C	B	A	G	F	la
4. ^a	re	D	C	B	A	G	F	E	D	C	B	re
3. ^a	sol	G	F	E	D	C	B	A	G	F	E	sol
2. ^a	si	B	A	G	F	E	D	C	B	A	G	si
1. ^a	mi	E	D	C	B	A	G	F	E	D	C	mi

Nota de la guitarra.

Los números de encima denotan el traste, y los de abajo donde se ha de pisar, y el de arriba de la voz.

Cada, Alameda, q. es la quinta hta la tercera en razón se reputan por un, hta la sexta hta la prima en traste, q. es 2. son apud q. y en adelante son sobriaguados, etc. hta se acabara en los trastes altos.

La explicación de la solfa está en gammaut, que era la forma de nombrar las notas, y es por eso que en el folio 19 dice que las notas van desde Almirre (la) grave que corresponde a la quinta cuerda en vacío, que equivale a decir la quinta al aire, hasta Elami (mi) que recae en el traste 12 de la primera cuerda.

Más adelante, se muestran las posiciones señaladas anteriormente al comparar el manuscrito de Sanz. Continúa con enseñanza de solfeo y posteriormente como una melodía se puede cifrar.¹⁰ Esta forma de cifras se llaman comúnmente, tablaturas y las podemos encontrar en muchas piezas que los jóvenes guitarristas que no desean aprender a tocar por solfa,

¹⁰Eloy Cruz (1993:88) cita que "en 1596, Joan Carlos Amat, en su *Guitarra española*, nos informa de cómo "apuntar" o sea anotar los "puntos" (acordes) comunes de la guitarra: "... razón es ahora, enseñar qué cosa es punto, cuántos son y cómo se llaman. Primeramente, el punto de guitarra es una disposición hecha en las cuerdas, con los dedos apretados encima de los trastes. Cada uno tiene su figura y disposición diferente y cada uno tiene sus voces diferentes, que son bajete, alto y tiple. La cantidad de ellos es veinticuatro... doce naturales [mayores] y doce bemoles [menores]... llámanse esos puntos de muchas maneras... pero yo aquí no los llamaré sino primero, segundo... etc., y éstos naturales o bemoles"

la utilizan. También podemos observarla en cancioneros que indican sobre la melodía en solfa “los puntos” para acompañar las pequeñas piezas que se presentan.

La segunda parte del manuscrito que nos ocupa, contiene pequeñas obras en los primeros folios que están escritos en cifra, de los cuales presentamos un minueto por Alam. May. (alamirre mayor).¹¹

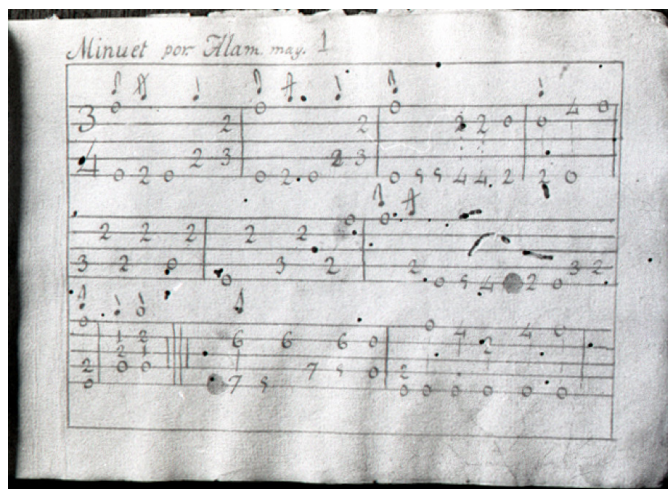

Conclusiones

- i. El manuscrito encontrado en La Antigua Guatemala, es aproximadamente 100 años anterior que los encontrados en Veracruz, México; Chicago, Estados Unidos y, Oviedo, en España, puesto que ese método es para guitarra de seis cuerdas u órdenes, mientras que el localizado en el Museo del Libro Antiguo de La Antigua Guatemala es para guitarra de cinco cuerdas u órdenes.
- ii. Es de importancia Histórica del documento descubierto, en el sentido que si ya se podía manejar un método implica la presencia de un maestro y por tanto de un alumno, uno que enseña y el otro que aprende, de donde se puede inferir que existían personas que estaban interesadas en aprender a tocar la guitarra, que comprueba también la difusión que tuvo la misma en ese siglo y posteriores.
- iii. No se pudo comprobar que existiera un gremio o grupo formal de constructores de instrumentos o intérpretes de los mismos.

- iv. Mientras no se supere esta investigación, se mantiene que la primera pieza para guitarra escrita en Santiago de Guatemala es la que se presenta en el cuerpo del trabajo (minueto en La mayor).
- v. La guitarra española no ha sido desplazada desde el siglo XVII en Guatemala y por tanto debe considerarse, al igual que la marimba - ambos instrumentos importados - como un instrumento nacional, puesto que incluso entre los guatemaltequismos a la guitarra se le denomina “charranga” (Sandoval 1941:263), a nivel popular y que se ha distinguido ya como instrumento erudito, totalmente aceptado por los diferentes estratos sociales.

Nueva Guatemala de la Asunción,
Día de San Antonio de Padua, 13 de junio de 2012.

[Las imágenes (Manuscrito de Chicago, Nueva España y Oviedo), fueron tomadas del sitio web: http://sepiensa.org.mx/sepiensa2009/docentes/dominio_contenido/arte/menu_arte/L_mexXX/sigloxviii/juan_antonio/juanantonio_5.htm, el cual se encuentra deshabilitado.]

Referencias:

1. Academia de Geografía e Historia de Guatemala. 1996. *Libro de los pareceres de la real audiencia de Guatemala 1571-1655*. Vol. XXXII. Guatemala.
2. Anónimo. [Ejemplar único]. *Regla de entrestar una vihuela sin poner cuerda ninguna, sea del tamaño q.º fuese*. Museo del Libro Antiguo. La Antigua Guatemala.
3. Cadena, F. 1888. *Breve descripción de la Noble Ciudad de Santiago de los Caballeros de Guatemala y puntual noticia de su lamentable ruina ocasionada de un violento terremoto el día veintinueve de julio de 1773*. escrita por el r.p. lector de teología Fr. ... Imprenta Luna, Guatemala.
4. Contreras R. J. Daniel. 1999. *Origen del nombre Guatemala*. Historia General de Guatemala. Tomo I. Jorge Luján Muñoz, Director General. Asociación de Amigos del País Fundación para la Cultura y el Desarrollo. Guatemala.

¹¹La transcripción a notación musical moderna fue efectuada por este investigador.

5. Cruz, E. 1993. *La Casa de los Once Muertos historia y repertorio de la guitarra*. Universidad Nacional Autónoma de México. Escuela Nacional de Música.
6. Díaz del Castillo, B. 1982. *Historia Verdadera de la Conquista de la Nueva España*. Edición crítica por Carmelo Sáenz de Santa María. Instituto "Gonzalo Fernández de Oviedo" y Universidad Rafael Landívar. Monumenta Hispano-Indiana. V centenario del Descubrimiento de América. Madrid.
7. Fuentes y Guzmán, F. A. 1932. *Discurso historial y demostración natural, material, militar y política del reyno de Guatemala escribela el cronista del mismo reyno capitán d. ... originario y vecino de la m. n. y m. l. ciudad de Santiago de los Caballeros, y regidor perpetuo de su ayuntamiento*. Edición conforme al códice del siglo XVII que original se conserva en el archivo de la Municipalidad de Guatemala. T. I. Prólogo del Lic. J. Antonio Villacorta C. Biblioteca "Goatemala" de la Sociedad de Geografía e Historia. Volumen VI. Guatemala.
8. Lehnhoff, D. 2005. *Creación Musical en Guatemala*. Universidad Rafael Landívar, Fundación G&T Continental. Guatemala.
9. *Libro Viejo de la Fundación de Guatemala y papeles relativos a D. Pedro de Alvarado. 1934*. Biblioteca "Goatemala" Vol. XII de la Sociedad de Geografía e Historia. Guatemala.
10. Lutz, Chirstopher H. 1984. *Historia Sociodemográfica de Santiago de Guatemala 1541-1773*. CIRMA.
11. Pardo, J. Joaquín, et. Al. 1968. *Guía de Antigua Guatemala*. Sociedad de Geografía e Historia de Guatemala. Editorial José de Pineda Ibarra.
12. Prat, D. 1934. *Diccionario de Guitarristas*. Diccionario Biográfico, Bibliográfico, histórico, crítico, de Guitarras e instrumentos afines; Guitarristas (profesores, compositores, concertistas, lahudistas, amateurs). Guitarreros (luthiers; danzas y cantos- Terminología. Casa Romero y Fernández, Ejemplar Número 79. Buenos Aires.
13. Radole, G. 1982. *Laúd, guitarra y vihuela*. Historia y Literatura. Ediciones Don Bosco, Barcelona.
14. Ramírez Samayoa, G. 2007. *Vida social y religiosa de la cofradía de Jesús nazareno del templo de nuestra señora de la merced, en Santiago y en la nueva Guatemala, 1582 A 1821*. [Trabajo de Graduación] Universidad del Valle de Guatemala.
15. Rodríguez Torselli, L. A. Abril/junio 1990. *Sobre la imposición de precios tope en Guatemala*. Revista Banca Central (No. 5). Banco de Guatemala.
16. Samayoa Guevara, H. H. 1962. *Los gremios de artesanos en la ciudad de Guatemala (1524-1821)*. Editorial Universitaria, Guatemala.
17. Sandoval, L. 1941. *Semántica guatemalteca o diccionario de guatemaltequismos*. Tipografía Nacional, Guatemala.
18. Sanz, Gaspar. 1697. *Instrucción de música sobre la guitarra española y método de sus primeros rvdimentos, hasta tañerla con destreza*. [Edición tomada de la edición digital de la Biblioteca Nacional de España].
19. Stevenson, R. 1986. *La música en el México de los siglos XVI A XVIII*. Julio Estrada Editor. Universidad Autónoma de México.
20. Valdivia Sevilla, F. Abril de 2011. *Guitarra, sistemas de notación y cultura popular*. (los sistemas de notación abreviada de acordes y la popularización de la guitarra en la España del siglo XVII). Tesis Doctoral, Universidad de Málaga.
21. Vargas Guzmán, J. A. *Explicación para tocar la guitarra de punteado por musica o sifra y reglas utiles para acompañar la parte del bajo dividida en dos tratados por dn. ... profesor de este instrumento en la ciudad de Veracruz año de 1776*. http://sepiensa.org.mx/sepiensa2009/docentes/dominio_contenido/arte/menu_arte/L_mexXX/sigloxviii/juan_antonio/juanantonio_5.htm
22. Vázquez-Prada, R. 2006. *Gaspar Sanz, La magia de la guitarra*. Delsan
23. Webre, S. 1989. *La sociedad colonia en Guatemala: Estudios regionales y locales*. Cirma.

La Riqueza de Guatemala

Por: Pablo Herrera Furlán¹

Introducción

Siempre me he preguntado por qué Guatemala no se ha podido desarrollar como si fuese un país de primer mundo, contando con todos los recursos que permiten tener una economía autónoma en su mayoría; hablamos de tierra volcánica rica en minerales con la virtud de engendrar cosechas en gran volumen, atractivos turísticos naturales con diversa flora y fauna, sofisticadas culturas con peculiares tradiciones y costumbres, una culinaria gastronomía condimentada con ingredientes propios de cosechas locales, pluralidad de ambientes boscosos, costeños, ciudadanos, etc. tenemos mucho vigor para ser un país rico; sin embargo, no son todas esas virtudes las que hacen a un país rico, sino un enfoque más humano, pues es el hombre quien desarrolla y transforma el territorio en un lugar digno de vivir con comodidades y facilidades para la sobrevivencia humana. Un territorio per se no podrá modificarse a sí mismo y desarrollar un estatus catalogado como de primer mundo, así pues, dependiendo del sistema metodológico que utilice el hombre para administrar los recursos a merced de la sostenibilidad de una comunidad o un colectivo social, es como se irá desarrollando el mismo para convertirse en lo que hoy se considera como un país con riqueza. Pero cómo es ese sistema que ha creado el hombre para explotar los recursos brutos y convertirlos en un medio de negocio intercambiable en un mercado pautado por leyes propias de un sistema político, que en algunos países resulta muy efectivo, pero en otros no termina siendo una opción viable.

Contenido

La clave para que un país como Guatemala pueda evolucionar a una faceta de vida digna y libre como lo ofrece un



primer mundo, no es la ubicación geográfica, los recursos naturales o las ideologías; sino la libre producción y comercialización en el mercado. Ahora bien, esto dependerá mucho del sistema político que maneja el país, pues al decir una “libre producción” no se está hablando de una descontrolada comercialización de productos, sino de una comercialización que trabaje con base en leyes que incentiven el progreso económico, caso contrario que solo obstaculiza y reduce el nivel productivo de un país.

Para que un país sea productivo, es necesario la generación de empleos en todo tipo de rubros, pues la elección de una carrera universitaria se ve sesgada por la falta de trabajo o el escaso campo que reduce oportunidades laborales en el mercado. Un joven universitario termina escogiendo una carrera que le asegure un lugar socioeconómico por encima de lo que de verdad le apasiona, y esto termina generando un empleado más, sin ánimo, sin vehemencia por lo que hace, como si de un robot jornalero se tratara. Cuando un hombre

¹Alumno del curso de Introducción a la Economía, 1er. Semestre de la carrera Ciencias de la Comunicación Social, Umes Sede Central.

no tiene gusto y dominio de su profesión, no puede pensar en otra cosa que sea comer lo más que pueda y trabajar lo menos posible. Por otra parte, la generación de empleos se torna complicada cuando un gobierno impone un proceso tan estricto con elevados requisitos para la contratación de un trabajador, en lugar de ejecutar leyes que agilicen la adquisición de colaboradores que puedan aumentar la producción de una empresa, y con ello hacer una inversión en maquinaria que permita producir más cantidad de bienes en menor tiempo. Es así como se puede obtener mucha más productividad, generando empleos destinados al control y mantenimiento de la propia maquinaria.

En el mercado es fundamental que las empresas tengan derecho a su propiedad privada tal como lo defiende el capitalismo, ya que si le damos el poder total al gobierno de recolectar los recursos generados por el pueblo, para luego repartirlos "equitativamente", como lo defiende el comunismo, este tendrá una decisión sesgada en la atribución de recursos y la definición de precios en la comercialización de productos en el mercado, pues se trata de una tarea muy especializada para un ente muy generalista, es decir, que no tendría el conocimiento necesario a nivel empírico como para atribuirle el valor correcto a un recurso. Quién mejor para vender verdura que el mismo campesino que la cosecha. Es el propio mercado quien forma los precios a través de la oferta y demanda que reflejan a través del proceso productivo la utilidad y la escasez de los productos.

Conclusión

Un gobierno debe crear leyes para hacer respetar la propiedad de los ciudadanos, pero no emitir leyes a convenien-

cia de la apropiación de los bienes del pueblo. La función de un estado, es garantizar la vida, la propiedad privada y la libertad de los miembros de una sociedad; sin embargo, la codicia es un camino infinito que da lugar a la avaricia lúdica en la que todo ser humano puede ser vulnerado ante la tentación del poder, lo que da lugar a la corrupción de un gobierno. Dicho acontecimiento es un problema mayúsculo en Guatemala, pues la ignorancia es un fenómeno muy presente basado en la elección de candidatos políticos que se ganan a las personas obsequiando regalías a cambio de votos, y evidentemente, en una comunidad remota indígena no existe ese medio de comunicación cómodo y versátil para desprender el abanico de opciones y darle al pueblo la posibilidad de escoger la opción más favorable. Cuando un gobierno envenenado de corrupción queda ante el poder, resulta siendo un calvario de cuatro años donde se ve un sistema educativo deficiente, una tasa de desnutrición elevada, ausencia de competencia en los mercados absorbidos por los monopolios, altos impuestos en importación y exportación de productos etc. claramente esto se remonta desde un contexto histórico en donde el pueblo guatemalteco ha sido una sociedad colonizada, esclavizada y explotada, lo que concluye en una personalidad muy tímida e introvertida que no alza su voz por sus derechos ante el miedo a ser reprimida o amenazada por los de alta jerarquía.

Referencias:

1. Néstor Galicia (2018) Prensa libre. *Historia del conflicto armado interno en Guatemala*. <https://bit.ly/3W6tIKY>
2. Luis Pazos (2015) *Las Bases de la Riqueza*. <https://bit.ly/42u3E9m>

La idealidad social guatemalteca: en búsqueda del bienestar

Por: José Chinchilla¹

Resumen

La sociedad guatemalteca se ha visto sumergida en un pozo sin fondo, en el que las élites se hacen de más poder mientras que los estratos inferiores de la pirámide sobreviven esclavizados a costa de los grupos de poder y grupos de intereses.

Además, la desigualdad y la esclavitud capitalista han generado un encadenamiento social provocando diversidad de problemas que vulneran la libertad y la felicidad de las personas, no solo en Guatemala, sino a nivel mundial.

Es por ello que los pilares de la idealidad y la catástrofe son las bases de la sociedad y el ser humano, pues son las que permiten que «el Partenón» se mantenga en pie. Sin embargo, los pilares se encuentran actualmente agrietados debido a la corrupción y aprovechamiento de las élites, quienes han sistematizado el mundo en el que vivimos a su antojo cual guion de obra teatral.

Es por ello que la sociedad juega un papel importante, pues cuestiones como la ignorancia y el conformismo han apagado ese espíritu de cambio necesario de ejecutar. Es por ello que se necesita de una acción por parte de las personas para hacer una lucha antipoder, que brinde sentido a nuestras vidas y que fomente un cambio sistemático radical, en el que el bien común sea el centro de todo y en donde no existan élites represoras y manipuladoras del sistema al que nos quieren encadenar.

Palabras clave: Guatemala | sociedad | antipoder | elecciones 2023 | pilares | idealidad | catástrofe

Los diez pilares de la idealidad y la catástrofe

La sociedad global actual se encuentra en un momento de supervivencia: un momento catastrófico en el que las sociedades se rebelan, en la que el hambre prevalece, en el que las injusticias sociales se incrementan y en donde la consumación



de la mala repartición de bienes se hace presente. La continuidad de la espiral del desastre en la que nos encontramos no es sino una advertencia para la humanidad de buscar aquella salvación que nos permita dominar al sistema, y no ser dominados por él, siendo necesario para cambiar el rumbo de la historia y de la humanidad.

Para ello, es necesario tomar en cuenta 10 pilares que nos servirán de base para analizar desde aspectos muy generales cómo se compone y se sistematiza la sociedad.

El poder y el antipoder

El poder es uno de los cánceres que día a día consumen a nuestra sociedad y la llevan hasta las cenizas. Es por ello que abordar este tema es de suma importancia para comprender el rumbo de la espiral catastrófica del mundo.

Las élites dominantes y sistematizadoras, por medio del poder que ellos mismos se han creado, han llevado al mundo hacia donde ellos quieren, en búsqueda de proteger sus intereses y mantener su imposición en los «números»; en las «masas»; que es como nos ven.

¹Estudiante del 1er. semestre de la Licenciatura en Producción Audiovisual y Artes Cinematográficas, Umes Sede Central.

El dinero

Este segundo pilar va de la mano con el anterior. Tanto los dos ya mencionados como el siguiente conforman una serie de tres columnas unidas por un mismo arquitecno, las cuales son las principales causas de los fenómenos que vivimos en la actualidad. Aquel que tiene dinero, tiene poder; especialmente en este mundo capitalista iniciado con la caída del feudalismo y el nacimiento de la burguesía, y favorecido por la Revolución Industrial y la globalización.

Es un mundo en el que el trueque fue olvidado, se cayó en un fetichismo hacia lo capitalista, y que se tornó en un sentido de cosificación capitalista, presentando también un esclavismo neocolonial en el que el dinero mueve la economía, enriqueciendo así a los más ricos y empobreciendo a los más pobres.

Los intereses

El tercer pilar, aun parte de este capitel es una consideración inhumana, que contradice la empatía, el bien común y otros aspectos sociales, adheridos a estos tres pilares principales. Vivimos en el mundo de los intereses, en el que la mayoría de personas buscan beneficiarse de cualquier forma a costa de los demás, así como buscan soluciones a sus propias intenciones e intereses, siendo así, que incluso este ensayo puede considerarse interesado hasta cierto punto. El inconveniente es ¿cómo plantear un mundo ideal para todos desde la perspectiva de una sola persona?

Sin embargo, es imposible preguntar a todos y cada uno cuáles son sus intereses. Más bien, solo podemos luchar y fomentar en este ensayo la búsqueda del bien común, y el encontrar un mundo, una forma de vivir, en la que todos y

cada uno de nosotros podamos vivir de una forma feliz, digna, y en la que los sueños más alocados, siempre y cuando no afecten los intereses y derechos de los demás, puedan hacerse realidad.

La sociedad

A pesar de no pertenecer a los tres pilares esenciales, la sociedad es aquel pilar central que sostiene el vértice del techo que se posa en las demás columnas, es aquella que permite que el peso se distribuya correctamente en los demás pilares. Empero, sin esta columna, los demás pilares no tendrían ningún sentido, puesto que sin la sociedad como unidad (lo cual presentaré posteriormente), sin ese involucramiento, no podría ser posible llevar a una sociedad como Guatemala al lugar en el que idealmente debe encontrarse.

Las ideologías

La sociedad y el ser humano, como ser pensante, están regidos por ideologías, entre las cuales podemos encontrar religiones y pensamientos filosóficos. Estas ideologías son las que rigen nuestros intereses, nuestro pensamiento, nuestra identidad; pero estas pueden ser tanto constructivas como destructivas. Dentro de esto encontramos la educación, puesto que esta no solo crea ideologías, sino se encarga de formar un criterio propio en las personas, además de crear en ellas un banco de información que le permite tomar mejores decisiones respecto a su vida y respecto a la sociedad en la que vive.

Los medios de comunicación

Los medios de comunicación, muchos siendo mejor conocidos como «medios de manipulación de masas», no se han dedicado en su mayoría (al menos en

Guatemala) a ejercer su verdadera funcionalidad, siendo que solamente se centran en compartir información, a favor del mejor postor; no en el verdadero periodismo, que debe no solo dar a conocer intereses, tragedias y deportes, sino todo tipo de información y audiovisuales que aporten a una sociedad digna y al cambio revolucionario. Es el pilar entre el bien común y los intereses.

El bien común

Este pilar, ligado al arquitecno de los intereses, debe buscarse como sociedad, siendo la representación de la verticalidad de esa Guatemala ideal, asemejada a un templo griego, en el que todos debemos participar, y con el uso del antipoder, poder llegar así a la solución de los diversos problemas sociales que dañan a nuestro país.

La dependencia

Es importante saber que este es uno de los pilares más importantes, puesto que la economía del país es sostenida con base en las regalías provenientes de Estados Unidos. Además, pareciera que el país se ha vendido internacionalmente al mejor postor: a aquel que más dinero le dé a los gobernantes en beneficio propio, siendo que no somos un país completamente independiente, sino en realidad, vivimos sumidos en una falsa independencia, la cual se ve regida por los intereses de las grandes potencias que proporcionan los recursos necesarios al país, recursos que se ven desviados a causa de la corrupción y la malversación de fondos del Estado.

El entorno

Los fenómenos sociales y el efecto que tienen en la sociedad es parte importante en cuanto al rumbo que esta

tome. La corrupción, la baja educación, la situación política, los problemas de transporte, la contaminación, los que manejan los medios e incluso el ambiente en el que se encuentre un ciudadano, determinarán la forma en que este actuará dentro de la sociedad, así como las acciones que tomará para mantener el *statu quo*.

La alienación

El último pilar de la idealidad y la catástrofe es la alienación. Esta se define como la deshumanización del actual sistema dominante de la sistematización social: el capitalismo. Y es que nos encontramos con una sociedad actual en la que se vive un neocolonialismo de esclavización infrarremunerada en la que el proletariado sostiene a la sociedad, sufre los problemas de la sociedad, mantiene al sistema funcionando y sufre en cuando a la explotación laboral a cambio de una mala remuneración. Además, la alienación consiste en ver a las personas como un número más en la sociedad, como una parte complementaria del ser, en la que los intereses se centran en el yo, y en el que la sociedad se ve sumida a una cotidianidad establecida y regida por el sistema dominante. Por ello, la sociedad debe cambiar.

La unidad y el sentido de participación

Hablar de sociedad requiere un sentido de unidad en cuanto a la acción del conglomerado. Es necesario que exista una unidad auténtica en la que las masas estén comprometidas desde la individualidad a la conformación de una sociedad digna para todos, por medio de la restauración de cada uno de los pilares de la idealidad y la catástrofe, para acabar así por fin con la sistematización, el poder y la explotación humana en la que estamos inmersos en la actualidad.

Por consiguiente, como dijo Holloway en algún momento, es necesaria la utilización del antipoder para la abolición del poder, siendo así, que solo la antisistematización del sistema impuesto es lo que nos llevará a la idealidad y equilibrio que necesita la actual catástrofe en la que vivimos.

La unidad, entonces, no es sino hacia un principio de lucha por la abolición del sistema, sino más bien, se refiere al cambio individual que cree una cadena de errores en el código del sistema, la cual lleve a una falla total que deje al sistema sin funcionalidad. Además, el hacer mayorías el pensamiento minorista nos permite llegar hacia un punto en el que es posible «dar vuelta a la tortilla», y en donde las mayorías impuestas pasan a ser minorías, además de un punto en el que las minorías auténticas e ideales resurgen de las cenizas, conformando así un nuevo orden, un cambio, una revolución.

La historia y el conocimiento

Es, además, conocida la frase popular que dice que «aquel que no conoce su historia está condenado a repetirla» (Santayana, 1951). Para hablar de historia es necesario darle una definición adecuada al texto que se desarrolla en este documento. Definiremos como historia a aquellos hechos relevantes que suceden en el espacio-tiempo o que son registrados al suceder dentro del mismo, los cuales tienen como función «conocer el pasado, para comprender el presente, y así prever el futuro» (Platón, 2008).

Conocer nos permite discernir, nos permite no ser ignorantes, y nos permite crear un criterio propio que nos lleva hacia la toma de decisiones hacia una mejor sociedad, una mejor nación, y un mejor futuro para todos los guatemaltecos.

El sentido de revolución

«¡Mientras haya pueblo, habrá revolución!» (Castañeda de León, 1978) es el grito que se escucha en las calles y avenidas de los diversos pueblos y ciudades de Guatemala cuando los estudiantes de la Universidad de San Carlos de Guatemala salen a manifestar en contra de las injusticias sociales y la corrupción en el Gobierno de Guatemala y las entidades que conforman el Estado, haciéndolo en favor del pueblo y en la búsqueda del bien común.

Una frase dicha por el revolucionario Clavel Rojo, por aquel personaje que murió momentos después de dar su discurso aquel 20 de octubre de 1978 en las inmediaciones de la Plaza de las Niñas, aquel que buscaba la revolución, la libertad y la lucha por la paz y la justicia: Oliverio Castañeda de León.

Y es cierto, lo importante para mantener al margen las acciones obscuras de las élites es la lucha de los pueblos, la lucha por una verdadera independencia, una verdadera libertad, y por una vida digna, una vida que se encuentra vigente dentro de un Estado lleno de esa idealidad que se busca en contraposición de la catástrofe actual en la que vivimos.

La empatía y la indiferencia

Mucho se habla de ponerse en los zapatos del otro, pues ese es el sentido de la empatía. El problema de la sociedad actual es que vivimos rodeados de grupos o individuos con intereses para beneficio propio, yendo completamente en contra de lo que se busca en la idealidad, que es el bien común; claro que, sin caer en lo que conocemos como el socialismo, o así también como con el comunismo.

El buscar intereses comunes y pensar en las personas como tal, y no viéndolas como objetos, es lo que nos permitirá acabar con el poder por medio del conglomerado, siendo que la importancia de la lucha contra el capitalismo y la cosificación o alienación de la persona es la clave para llegar al antipoder, dando valor a lo que realmente lo tiene y quitándose a lo que realmente no lo tiene.

La monopolización del comercio, el combustible y la canasta básica han generado precios inalcanzables para la supervivencia del ser humano; así lo es, al menos, en el territorio guatemalteco. Pues al haber monopolios, los intereses personales prevalecen, se deja el bien común, y los beneficios propios se ven influenciados y engrandecidos estrepitosamente con el alza acordado de precios, mientras los sueldos se ven sujetos o reducidos, generando así las altas tasas de pobreza a nivel nacional.

La importancia de lo desapercibido

El arte, la ciencia y la cultura son aspectos que se han visto olvidados a nivel nacional, oligárquico y de élites. Guatemala es un país con un alto nivel de talento artístico y académico, lleno de grandes personalidades que son enumeradas como pequeños individuos entre multitudes, arruinando esos sueños alcanzables tintados de todo lo inalcanzable.

El sistema se ha encargado de destruir los talentos y de no apoyarlo, además de existir múltiples obras de denunciología e historia que rechazan a las élites y que son censuradas por cualquier medio alcanzable para las mismas.

Es por ello que realzar el arte y la academia por medio de la alfabetización, la

lucha contra la ignorancia y el aprecio a lo artístico, así como el alzar a los autores del arte y la ciencia son necesarios, así como la ayuda a la conversión de los sueños en una realidad de idealidad.

Guatemala necesita ser un referente internacional, pero no solo tintado de historia y cultura, sino con la producción de material para el público internacional.

No podemos seguir viviendo solamente ligados a las raíces y cultura que nos han sido impuestas por el sistema, sino debemos trascender hacia lo globalizado, sin olvidar nuestra real y verdadera cultura y cosmovisión, pero internacionalizándonos para así alcanzar a las demás naciones del cuerpo celeste en el que vivimos.

La necesidad impositiva del trabajo

Desde el absolutismo y las monarquías hasta el actual capitalismo hemos vivido inmersos en un sistema piramidal, un sistema en donde el trabajo se ha convertido en una necesidad de supervivencia, pero a su vez, en una imposición por parte de las élites.

Los estratos inferiores hemos vivido encadenados y menospreciados por las grandes élites, quienes se han convertido en vividores de nuestro trabajo, lucha, esfuerzo, llanto e identidad.

Y es que, en Guatemala, «el 1 % de las personas más ricas tienen los mismos ingresos que la mitad de la población del país» (Oxfam, 2017). Además, la desigualdad entre 2014 y 2019 «aumentó de un Gini² de 0,483 a 0,541, manteniéndose alta según los estándares mundiales» (Banco Mundial, 2023).

De igual manera, según el Instituto Nacional de Estadística (INE), reportó que en 2014 el porcentaje de pobreza general a nivel nacional fue del 59.3 %, además de reportar un 23.4 % de pobreza extrema en el país (INE, 2014).

Sin embargo, la *Multidimensional Poverty Peer Network* (MPPN) también reportó ese mismo año «que en Guatemala 61.6 % de las personas viven en pobreza multidimensional, es decir, seis de cada 10 guatemaltecos enfrentan privaciones en el 30 por ciento o más de los (17) indicadores ponderados incluidos en el Índice de Pobreza Multidimensional de Guatemala» (MPPN, 2014), los cuales se categorizan en dimensiones de salud y seguridad alimentaria y nutricional, educación, empleo digno, acceso a servicios, y vivienda.

Es por ello que el cambio en el sistema esclavista al que estamos encadenados es necesario, para así buscar esa libertad que necesitamos, para poder aprovechar al cien por ciento los talentos de cada uno de los seres humanos y así poder encontrar la felicidad en lo que hacemos y en lo que invertiremos nuestro tiempo por el resto de nuestras vidas.

El sentido de vivir

El sentido de la vida es algo que se ha venido discutiendo, abarcando y degradando a lo largo de los años. Si bien la mayoría de seres humanos encuentran el sentido de la vida en religiones o ideologías, es necesario comprender el hecho de la inexistencia de una verdad absoluta.

Esto se puede ver con Sócrates, de quien podemos rescatar aquella frase tan popular en la que el filósofo nos dice «sólo sé que no sé nada» (Platón, 2008).

²Según Andrea Torres Rodríguez (2016) «el coeficiente Gini es el método más utilizado para medir la desigualdad salarial. Es una herramienta analítica que suele emplearse para medir la concentración de ingresos entre los habitantes de una región, en un periodo de tiempo determinado. Fue desarrollada por el estadístico italiano Corrado Gini en 1912 y expuesta en su obra *Variabilità e mutabilità*. Se utiliza en campos diversos como el de la economía, la salud, la ingeniería o la política».

Y es que, con esto, Platón nos dice que la sabiduría como tal es el reconocimiento de que no existe esa verdad absoluta, por lo que, en realidad, nunca conoceremos la verdad.

Pero de esto parte también una contraposición a la vida: la muerte. Aunque se nos habla en textos como el *Timeo*, la Biblia, el Popol Vuh, entre muchos otros acerca del origen del universo; sucede de que a pesar de que aún cuando encontramos similitudes en cuanto al origen del universo, no se trata sino de una transformación de las historias divinas, que se han transmitido y transformado de generación en generación.

De cualquier forma, exista un ser supremo o no, hayamos sido creados o no, o aún cuando solo seamos una improbabilidad probable del universo, el sentido de la vida es a veces un sinsentido repleto de dudas y de crisis existenciales.

Más es necesario conocer un sentido para la identidad del ser, y también para definir así el rumbo de un mundo y una sociedad. No obstante, creo más, que tal y como Sócrates lo explicaba en su texto *Fedón o del Alma*, temerle a la inevitabilidad del hecho mortal es lo menos sabio que puede sentir el hombre.

Es pues, algo inevitable, y el pensar en ello solo nos hará perder tiempo en lo importante. Es entonces, que el sen-

tido de la vida podrá ser encontrado no necesariamente en una ideología *post mortem*; sino más bien en aquellas cosas que anhelamos, amamos, buscamos y de aquello a lo que tenemos interés, es decir, un pensamiento más *in vitam*.

El sentido de la vida es, pues, aquello que encontraremos en el día a día, que nos inspira en continuar adelante hacia el alcance de nuestros sueños, fantasías e ilusiones. La imposibilidad es la última de las posibilidades por lo que, ante la inevitabilidad de la muerte, todo es válido hasta el punto de no afectar negativa o regresivamente los sueños, fantasías e ilusiones de los demás.

La ejecución y el cambio

Para culminar con este escrito, queda por decir cómo aplicar lo tratado en el mismo. Sin una ejecución de los pilares hacia la idealidad, y sin tomar en cuenta la unidad y el sentido de participación, no es posible generar un verdadero cambio en la sociedad y el sistema en el que vivimos.

Debemos alienarnos de lo sistémico, y a su vez, debemos humanizarnos en una nueva forma de vida en sociedad, en la que los intereses sean comunes; en donde los talentos, capacidades sueños e ilusiones sean reconocidos; y en donde el sentido de revolución y participación estén siempre presentes, sien-

do humanos, con una validez igual a la del prójimo.

Somos el reflejo del mundo. Todas las tendencias actuales en el mundo exterior se encuentran en el mundo de nuestro cuerpo. Si pudiéramos cambiar nosotros mismos, las tendencias en el mundo también cambiarían. Como un hombre cambia su propia naturaleza, también lo hace la actitud del cambio mundial hacia él. Este es el misterio supremo y divino. Es una cosa maravillosa y la fuente de nuestra felicidad. No necesitamos esperar para ver lo que otros hacen. (Gandhi, 2016).

Es entonces, el cambio desde lo individual lo que nos llevará hacia el cambio en las mayorías. Tenemos que ser antorchas que lleven fuego de esperanza en la sociedad, y dirigirla así hacia un cambio, un cambio posible que solo se limita a nuestro actuar.

La ejecución de las bases brindadas en este ensayo nos guiará hacia el cambio que necesitamos, un cambio hacia la idealidad de la verdadera realidad en la que deberíamos vivir, una en donde todos somos iguales, en donde los elitistas no existan, y en donde los intereses personales sean condenados por el conglomerado de individualidades, hasta llegar por fin a la Guatemala y mundo ideal que merecemos.

Conclusiones

- El cambio en Guatemala es posible, siempre y cuando el compromiso de un cambio revolucionario antisistémico esté presente en las personas.
- Vivimos en una actualidad de catástrofe, capitalismo esclavista y de grandes niveles de desigualdad.
- La sociedad es un sistema manipulado por las élites para la conformación de una obra, cuyo guion limita nuestra libertad.
- El alcance de la idealidad se encuentra en las personas como individuos, no necesariamente en las organizaciones de poder que no nos permiten luchar con el antipoder.
- El sentido de la vida debe estar en lo que anhelamos *in vitam*, no en una ideología *post mortem*.
- La colectividad por el bien común es posible, y solo con ella es posible lograr el cambio necesario para la idealidad.

Referencias:

1. Banco Mundial. (2023). *Guatemala Panorama general*. Banco Mundial. <https://www.bancomundial.org/es/country/guatemala/overview>
2. Castañeda de León, O. (1978). «¡Mientras haya pueblo, habrá revolución!» [frase célebre], citado en Soy USAC. (2020). Lozano, Edson. «Honran la memoria de Oliverio». <https://soy.usac.edu.gt/?p=12627>
3. Gandhi, Mahatma. (2016). «*Grandhi, el político y su pensamiento*». *Polis, revista latinoamericana*, 15 (43), pp. 19-40, «Sé el cambio que quieres ver en el mundo» [frase célebre], citado por Pontara, Giuliano.
4. Garcés, M. (2013). *Un mundo común*. Primera Edición. Ediciones Bellaterra, S.L.
5. Holloway, J. (2005). *Cambiar el mundo sin tomar el poder*. Segunda Edición. Vandell Hermanos Editores.
6. Instituto Nacional de Estadística. (2014). *Condiciones de vida* [Indicadores de pobreza y pobreza extrema]. Instituto Nacional de Estadística Guatemala. <https://www.ine.gob.gt/pobreza-menu/>
7. Multidimensional Poverty Peer Network. (2014). *Guatemala*. MPPN. [https://www.ine.gob.gt/pobreza-menu/temala/#:~:text=Los%20resultados%20revelan%20que%20en,ciento%20de%20las%20personas%20\(I.C.&text=58%2C6-64%2C7,incluidos%20en%20el%20IPM-GT](https://mppn.org/es/paises_participantes/guatemala/#:~:text=Los%20resultados%20revelan%20que%20en,ciento%20de%20las%20personas%20(I.C.&text=58%2C6-64%2C7,incluidos%20en%20el%20IPM-GT)
8. Oxfam. (2017). *Guatemala, entre el "suelo y el cielo": la extrema desigualdad en cifras*. Oxfam Internacional. <https://www.oxfam.org/es/guatemala-entre-el-suelo-y-el-cielo-la-extrema-desigualdad-en-cifras>
9. Platón. (2008). *Diálogos*. Colección Pensamiento
10. Santayana, Jorge Ruiz de. (1951). *Dominación y poder: reflexiones sobre la libertad, sociedad y gobierno*. Editorial Nova Buenos Aires.
11. Spielberg, S. (Director). (2017). *The Post: los oscuros secretos del Pentágono* [largometraje]. 20th Century Fox. DreamWorks Pictures. Participant Media. Amblin Entertainment. Pascal Pictures. Star Thrower Entertainment.
12. Torres, A. (2016). *Coefficiente de Gini, el detector de la desigualdad salarial*. BBVA. <https://www.bbva.com/es/coeficiente-gini-detector-la-desigualdad-salarial/>

Escribir como un método de salvación

Por: Michelle Velásquez¹

La comunicación humana es una necesidad básica y a la vez muy amplia, ya que existen diversas formas de expresión en este proceso interactivo que la vida nos permite.

A lo largo de la historia las personas han encontrado diversas formas de expresión como la corporal, la artística, la literatura o la sonora. Gracias a ello, el mundo se ha convertido en algo más íntegro y hoy en día todos y todas contamos con esa capacidad de expresar ese pensamiento no importando la forma que uno mismo escoja.

Cuando queremos realizar algo, muchas veces el impulso nos lleva a hacer esa acción sin pensarlo, porque estamos decididos. Pero hay otros momentos en la vida en donde queremos realizar algún proyecto, expresarle a una persona algo muy íntimo o simplemente hay días en donde no sabemos cómo nos sentimos. Es ahí cuando viene a nosotros la frustración que es una mezcla de sentimientos que las personas experimentamos cuando un deseo, un proyecto o una ilusión, no se cumple como esperábamos o quizás queremos que esa situación en específico se dé de una manera determinada.

En los últimos meses que han pasado, estuve experimentado la frustración por diversas situaciones que acontecieron en mi vida y algo característico que tiene este proceso, es que unos días nos sen-

timos motivados y otros días sentimos que no podemos contra esas situaciones. Cuando siento que esa frustración no me deja hacer alguna actividad con los mejores ánimos, decido escribir.

Por esos días, admito que omití la escritura y decidí que quería disminuir mi frustración con alguna otra actividad que me hiciera posponer esos pensamientos o ya no tenerlos en mi mente. Hice ejercicio, salí a dar paseos en bicicleta, leer, ver alguna serie, salir a comer, escuchar música entre otras cosas. Y un día, me propuse limpiar mi cuarto, como una forma de disminuir mi frustración; saqué cosas inservibles y al limpiar me di cuenta que tenía una pequeña caja con cartas de mis hermanas, mis papás y mis amigos.

Cuando leía cada una, recordé el motivo de esas cartas o pequeñas notas que me obsequiaron, muchas de ellas contenían palabras muy lindas que me recuerdan al amor que ellos tienen hacia mí. Otras me recordaron momentos desafortunados e incómodos con algunas personas y otras que ya no están en mi vida. Cerré la caja y la puse en mi mueble, ahora ya limpio.

Luego, encontré un sobre personal en donde recuerdo que hace mucho tiempo, metí todas mis notas, una que otra factura, servilletas, pequeños cuadernos, hojas sueltas en donde escribí mis ideas, mis sentimientos, frases de algunos au-



tores que me inspiraron y algunos intentos de poemas. Cuando los leí, algunas me sorprendieron del porqué escribí algo tan lindo, me reí, por haber escrito cosas absurdas y sin sentido, otras me pusieron nostálgica por su motivo específico. Hay otras de las que no recuerdo su razón, pero por cada nota que escribí, me sentí agradecida de haber plasmado todos esos pensamientos en papel.

Y es ahí en donde me doy cuenta lo importante que es escribir no solo para mí, sino lo importante que es para todos.

Como cuando escribimos nuestras metas personales cada año, cuando es-

¹Alumna de Décimo Semestre de la carrera de Ciencias de la Comunicación Social, Umes Sede Central.

cribimos una carta de amor a esa persona especial, cuando escribimos una nota pequeña para ponerla en la refacción de alguien muy querido, cuando escribimos notas en el obsequio que queremos dar; cuando escribimos una canción, cuando escribimos un poema, cuando escribimos nuestras ideas para un proyecto que queremos alcanzar, cuando escribimos para nosotros si nos sentimos tristes por alguna situación, cuando escribimos con enojo, cuando escribimos para canalizar nuestro malestar, incluso cuando escribimos con un sentimiento de odio.

No importa el lugar, ni la herramienta que usemos, no importa cómo se sienta uno. Como lo dijo la poeta y narradora, Isabel Bono: *"escribir nos salva, no sé de qué, pero nos salva"*.

Cuando leí esta frase y lo visualicé en ese momento exacto junto con mis escritos, no pude contener más esos pensamientos en mi cabeza, fue como una explosión de ideas y emociones al sentirme identificada con esa frase.

Escribir demanda un proceso de escritura muy alto, pero cuando lo hacemos con palabras o frases simples, es ya un gran avance y con el tiempo lo podemos mejorar. Nadie nace sabiendo hacer algo perfectamente, es el tiempo y la constancia lo que nos hace mejores.

Algunos pensarán que la escritura puede consumir mucho tiempo, y aunque sea así, considero que es un tiempo bien invertido. Es un momento en donde podemos tratar de congeniar con nuestro pensamiento, porque precisamente nos hace reflexionar.

Puedo sonar algo compleja, pero lo pongo así:

Desde que nos encontramos en el colegio, al hacer un resumen sobre algún tema a veces puede ser sencillo, pero cuando nos encontramos en la universidad; hacer un ensayo se vuelve un poco más confuso por diversos factores. Algunas veces no sabemos cómo hacer un ensayo, otras veces no sabemos cómo organizar nuestras ideas y es ahí en donde la creatividad entra porque empezamos a pensar en cómo queremos que los demás nos lean. Y si el resultado de ese ensayo es satisfactorio, nos sentimos bien nosotros porque de alguna forma estamos desarrollando nuestro pensamiento crítico sobre algún tema en específico.

Si dejamos de verlo desde el punto de vista académico y lo vemos como algo más personal; todas las personas en el mundo cargamos con alguna batalla interior y esa batalla puede ser buena o mala.

Ahora, qué pasa cuando escribimos, no porque alguien más nos lo haya pedido, sino que empezamos a aplicar la escritura en nuestra vida personal como un método de salvación.

A veces no somos muy buenos hablando y muchas veces hablando no logramos expresar del todo lo que sentimos o simplemente lo hacemos mal. Muchas veces cuando estamos enojados podemos reaccionar de la manera menos adecuada. Por eso, tomarnos un tiempo para pensar, nos ayuda a actuar efectivamente; pero pensar demasiado muchas veces puede ser frustrante porque sentimos que estamos nadando en un océano y no podemos contra toda esa agua a nuestro alrededor. Cuando plasmamos nuestros pensamientos en una hoja y empezamos a escribir, esos pensamientos o punto de vista hacia esa situación puede verse de una manera más amplia, organizada y bien estructurada, incluso nos ayuda a formular un argumento coherente.

Si escribimos como un método de salvación, nos ayuda a sobrellevar esa batalla interna. Ahí aprendes a desarrollar un pensamiento crítico en tu vida personal.

Escribir es un método de salvación y no solo porque yo lo sienta. Es una herramienta que se ve, cuando lo aplican en las terapias psicológicas y lo aconsejan para despejar nuestra mente y salvarla.

Escribir como un método de salvación, puede ayudarnos a expresar cuánto queremos a esa persona, incluso es un método que se utiliza cuando las personas contraen matrimonio; los votos matrimoniales, se basa en escribir promesas de compromiso. Recordarlas puede salvar el amor en una situación difícil.

Lo mismo pasa cuando escribimos para nosotros y por nosotros sobre cualquier situación no importando lo que queremos expresar, nos salvamos para descubrir quiénes somos realmente, escribimos para saber qué queremos alcanzar en nuestra vida.

Y eso me lleva a relacionarlo con los famosos mantras, que son palabras o pequeñas frases que ejercen sobre nosotros un poder especial. La importancia de estas frases, es el significado que tenga para uno y que nos pueda transmitir paz mental en nuestro ser.

Escribir es como un arma poderosa y es la mejor arma que le puedes aconsejar a otra persona.

Es ahí donde puedes notar que tus pensamientos y tu creatividad necesitan herramientas tan sencillas como lo es un bolígrafo y una hoja de papel, para escribir como un método de salvación.



www.umes.edu.gt · PBX: 2413-8021